



XSM125

XTM125

Manuale d'uso
Bedienungsanleitung
User manual
Manual de instrucciones
Manuel de l'utilisateur
Gebruiksaanwijzing

Malaguti

- ITA **Introduzione**
- GER **Einleitung**
- ENG **Introduction**
- ESP **Introducción**
- ITA **Introduction**
- NLD **Inleiding**

ITA

Nel presente manuale si specificano i principali dettagli per la cura della sua motocicletta, affinché possa ottenere il miglior funzionamento e la maggior durata con una spesa minima. Curi della sua motocicletta, la qualità Malaguti s'incaricherà del resto, con i ricambi originali ed una rete Nazionale di Agenti ed officine autorizzate, siamo sicuri del fatto che otterrà piena soddisfazione dall'uso del veicolo. Per qualsiasi problema, rivolgersi al rappresentante più vicino.

BENVENUTO A MALAGUTI

A causa del suo criterio di miglioramento costante dei propri prodotti, Malaguti mantiene il diritto di introdurre le modifiche che consideri necessarie, senza avviso previo.

Così può Lei contribuire alla conservazione del medio ambiente. Dal suo modo di guidare dipende pure il consumo di combustibile e, quindi, il livello di emissione di contaminanti della sua motocicletta. Inoltre, il modo in cui tratta il veicolo influisce sul livello di rumore e nel proprio logoramento. In questo Manuale di Istruzioni si allegano una serie di informazioni sulla guida ecologica e contemporaneamente economica della sua motocicletta.

GER

In dieser Betriebsanleitung werden die wichtigsten Pflegehinweise erklärt, so dass Ihr Motorrad optimal funktioniert und eine lange Lebensdauer mit geringen Kosten hat. Pflegen Sie Ihr Motorrad.

Die Qualität von Malaguti kümmert sich um alles andere. Wir sind sicher, dass Sie mit der Verwendung dieses Fahrzeugs, mit den Original-Ersatzteilen und einem nationalen Netz von Vertretern und Geschäften vollkommen zufrieden sein werden. Bei Problemen können Sie sich ungestört an den nächsten Vertreter wenden.

WILLKOMMEN BEI MALAGUTI

Im Hinblick auf die ständige Verbesserung ihrer Produkte behält sich Malaguti das Recht vor, ohne vorherige Ankündigung die als zweckmäßig erachteten Änderungen einzuführen.

So können Sie zum Umweltschutz beitragen. Von Ihrem Fahrstil hängt unter anderem der Benzinverbrauch und daher auch die Schadstoffabgabe Ihres Motorrades ab. Auch hat die Art und Weise, wie Sie das Fahrzeug behandeln, hat Einfluss auf seinen Geräuschpegel und auf seine Abnutzung. Diese Bedienungsanleitung enthält eine Reihe von Anweisungen für einen ökologisch verantwortungsvollen und gleichzeitig wirtschaftlichen Fahrstil.

ENG

This manual will explain the principal details of how to maintain this motorcycle, so you can get a longer duration with a minimum cost and the best performance. Take care of your engine. Malaguti quality will take care of everything else, we are sure that you will get complete satisfaction with the use of this vehicle, with the original spare parts and a National web of agents and shops. If you encounter any problem, refer to the nearest distributor.

WELCOME TO MALAGUTI

Due to its criterion of constant improvement of its products, Malaguti reserves the right to introduce any modifications it considers suitable, without prior notice.

This is how you can contribute to preserving the environment. The way you ride determines your fuel consumption and therefore how much your motorcycle pollutes the atmosphere. In the same way, the way you treat your moped affects its noise level and wear and tear on the vehicle. In the user manual you will find a series of points of information on how to ride in an ecologically sound manner, which will also be the most economic way to ride your motorcycle.

ESP

En este manual se especifican los principales detalles para el cuidado de su motocicleta, para que obtenga el mejor funcionamiento y la mayor duración con un mínimo coste. Cuide su motocicleta. La calidad Malaguti se encargará del resto, con los recambios originales y una red de agentes y talleres autorizados, estamos seguros de que obtendrá plena satisfacción en el uso del vehículo. Ante cualquier problema, dirigirse al representante más próximo.

BIENVENIDO AL MUNDO MALAGUTI

Debido a su criterio de constante mejora en sus productos, Malaguti Motorcycles se reserva el derecho de introducir las modificaciones que crea oportunas, sin previo aviso.

Así puede Ud. contribuir a la conservación del medio ambiente. De su estilo de conducir depende también el consumo de combustible y, por lo tanto, el nivel de emisión de contaminantes de su motocicleta. Asimismo, la manera de tratar el vehículo influye en el nivel de ruidos y en el desgaste del mismo. En este Manual de Instrucciones se incluyen una serie de informaciones sobre una conducción ecológica y al mismo tiempo económica de su motocicleta.

FRA

Dans ce manuel sont spécifiés les principaux détails pour l'entretien de votre moto afin d'obtenir le meilleur fonctionnement et une plus grande durée de vie au coût minimum. Prenez soin de votre moto, le département qualité Malaguti se chargera du reste, avec les pièces de rechange originales et un réseau national et garages autorisés, nous sommes sûrs que vous obtiendrez la pleine satisfaction dans l'utilisation de votre véhicule. En cas de problème, s'adresser au représentant le plus proche.

BIENVENUE CHEZ MALAGUTI

Etant donné le critère d'amélioration constante de ses produits, Malaguti Motorcycles se réserve le droit d'introduire les modifications qu'il jugerait opportunes sans préavis.

Vous pouvez contribuer à la conservation de l'environnement. De votre manière de conduire dépend également la consommation de combustible et, donc, du taux d'émission d'agents contaminants de votre moto. La manière de traiter votre véhicule a des répercussions sur le niveau de bruits et la vie de votre véhicule. Ce Manuel d'Instructions donne une série d'informations sur une conduite écologique et économique de votre moto.

NLD

In deze handleiding vindt u de belangrijkste details over het onderhoud van deze motorfiets, zodat u met minimale kosten de beste prestaties en een langere levensduur kunt krijgen. Zorg voor uw motor. Malaguti kwaliteit zorgt voor al het andere, wij zijn er zeker van dat u volledig tevreden zult zijn met het gebruik van dit voertuig, met de originele reserveonderdelen en een nationaal netwerk van agenten en winkels. Als u een probleem ondervindt, raadpleeg dan de dichtstbijzijnde distributeur.

WELKOM BIJ MALAGUTI

Wegens constante verbetering van de producten behoudt Malaguti zich het recht om zonder voorafgaande kennisgeving wijzigingen aan te brengen die het geschikt acht.

Zo kunt u bijdragen aan het behoud van het milieu. De manier waarop u rijdt bepaalt uw brandstofverbruik en dus ook de mate waarin uw motor de atmosfeer vervuult. Op dezelfde manier beïnvloedt de manier waarop u uw bromfiets behandelt het geluidsniveau en de slijtage van het voertuig. In het instructieboekje vindt u een reeks informatie over hoe u op een ecologisch verantwoorde manier kunt rijden.

- ITA I segnali
- GER Symbole
- ENG Manual signals
- ESP Las señales
- FRA Les signes
- HEB Symbolen

ITA

Le istruzioni del manuale sono state preparate principalmente per offrire una guida semplice e chiara dell'uso; si indicano anche, piccole operazioni di manutenzione e controlli periodici ai quali si deve sottomettere il veicolo nei Concessionari o nei Centri d'Assistenza Autorizzati Malaguti. Inoltre, il manuale contiene le istruzioni per realizzare alcune riparazioni semplici. Le operazioni descritte esplicitamente nella presente pubblicazione, sono giustificate in quanto necessitano di equipaggiamenti speciali e/o conoscenze tecniche specifiche per la sua realizzazione. Le consigliamo, pertanto di rivolgersi ai Concessionari o ai distributori Malaguti.

Il testo evidenziato con il fondo grigio, contiene indicazioni importanti per usare il veicolo e per garantire la massima sicurezza di guida.

GER

Diese Anleitung wurde für Sie als Leitfaden für die Benutzung Ihres Motorrads zusammengestellt, die Anweisungen sind einfach und klar verständlich. Zusätzlich werden die Wartungsvorgänge und periodischen Kontrollen für Ihr Fahrzeug angegeben, wenden Sie sich dafür an einen Vertragshändler oder an die autorisierten Malaguti Fachwerkstätten. Die Betriebsanleitung umfasst auch einige Anweisungen für einfache Reparaturen. Für die Vorgänge, die in der vorliegenden Publikation nicht ausdrücklich erwähnt sind, benötigt man eine Sonderausrüstung und spezifisches technisches Wissen; wenden Sie sich dafür an Ihren Vertragshändler oder an die Malaguti Verteiler.

Der Text auf grauem Hintergrund enthält wichtige Hinweise für den Fahrzeuggebrauch und für die optimale Sicherheit beim Fahren.

ENG

This manual instructions have been prepared to offer you an easy and clear guide of how to use this manual; it also indicates a few maintenance tips on operations and periodic controls which the vehicle should be submitted at the dealers or authorized Malaguti Assistance centers. Also, the manual contains the instructions to perform some easy repairs. There are operations which are not included in this publication due to the fact that they require especial equipment and a specific technical knowledge, we recommend you to refer to your dealer or your distributor.

The text which has gray background contains important information of how to use the vehicle and to insure the maximum driving condition.

ESP

Las instrucciones de este manual han sido preparadas principalmente para ofrecerle una guía sencilla y clara de utilizar; se indican asimismo pequeñas operaciones de mantenimiento y controles periódicos a los cuales se debe someter el vehículo en los Concesionarios o en los Centros de Asistencia Autorizados Malaguti. Además, el manual contiene las instrucciones para realizar algunas reparaciones sencillas. Las operaciones que no están descritas explícitamente en la presente publicación, es porque necesitan equipos especiales y/o conocimientos técnicos específicos para su realización, le aconsejamos por lo tanto que se dirija a los Concesionarios o a los distribuidores Malaguti.

El texto evidenciado con el fondo gris, contiene indicaciones importantes para utilizar el vehículo y para garantizar la máxima seguridad de conducción.

FRA

Concessionari Les instructions de ce manuel ont été préparées principalement pour vous offrir un guide simple et clair d'utilisation par l'indication, entre autre, de petites opérations de maintenance et de contrôle périodique auxquels doit se soumettre le véhicule dans les concessionnaires ou les centres d'assistance autorisés Malaguti. De plus, ce manuel contient les instructions pour la réalisation de quelques réparations simples. Les opérations qui nécessitent un matériel spécifique ou la connaissance de techniques spécifiques pour sa réalisation ne sont pas décrites dans le présent document. Nous vous conseillons pour cela de vous diriger vers les concessionnaires ou les distributeurs Malaguti.

Les textes grisés contiennent des indications importantes pour l'utilisation du véhicule et pour garantir la sécurité maximale de conduite.

NLD

De instructies zijn opgemaakt om u een eenvoudige en duidelijke handleiding aan te bieden.

Enkele tips voor het onderhoud en de periodieke controles waarvoor het voertuig bij de dealers of erkende Malaguti Assistance centra moet worden ingediend. De handleiding bevat ook de instructies voor het uitvoeren van eenvoudige reparaties. Er zijn operaties die niet in deze publicatie zijn opgenomen vanwege het feit dat ze speciale apparatuur en een specifieke technische kennis vereisen. Wij raden u aan om naar uw dealer of uw distributeur te verwijzen.

De tekst met grijze achtergrond bevat belangrijke informatie over het gebruik van het voertuig en het verzekeren van de maximale rijconditie.

- ITA I segnali
- GER Symbole
- ENG Manual signals
- ESP Las señales
- FRA Les signes
- HEB Symbolen

ITA

Effettivamente, servono per trovare nel manuale tutte quelle parti in cui si deve prestare una speciale attenzione.

Come si può notare, ogni segnale è formato da un simbolo grafico distinto affinché sia più facile ed evidente la localizzazione degli argomenti nelle diverse aree.

 Sicurezza delle persone

ATTENZIONE L'inosservanza totale o parziale delle presenti indicazioni suppongono un grave pericolo per l'integrità fisica delle persone.

 Protezione del medio ambiente

Indica i comportamenti idonei che si devono seguire affinché l'uso del veicolo non pregiudichi la natura.

 Integrità del veicolo

ATTENZIONE L'inosservanza totale o parziale delle presenti indicazioni può danneggiare gravemente il veicolo e, in alcuni casi, causare l'annullamento della garanzia.

GER

Sie dienen dazu, in der ganzen Betriebsanleitung die Stellen zu finden, denen man besondere Aufmerksamkeit schenken sollte. Jedes Symbol wird mit einer anderen Grafik dargestellt, damit die verschiedenen Themen einfacher gefunden werden können.

 Personensicherheit

VORSICHT Bei Nichteinhalten oder nur teilweise Einhalten der Vorschriften, kann die Personensicherheit in Gefahr gebracht werden.

 Umweltschutz

Gibt das ideale Fahrverhalten an, damit der Fahrzeuggebrauch nicht der Umwelt schadet

 Unversehrtheit des Fahrzeuges

VORSICHT Das Fahrzeug kann beschädigt werden und der Anspruch auf Garantie kann verloren gehen, wenn Sie diese Vorschriften nicht oder nur teilweise einhalten.

ENG

Effectively, these are used in the manual to find the places where you need to pay special attention.

As you can see, each signal is based on a different graphic symbol to make easier and evident the location of the subjects of different areas.

 Security of persons

ATTENTION The total or partial failure of these prescriptions can present a serious danger to the physical integrity of people.

 Environment protection

It indicates the correct behaviour that must be followed so the use of the vehicle will not damage the environment

 Vehicle integrity

ATTENTION The total or partial failure of these prescriptions can damage the vehicle seriously and, in some cases, can cause invalidation of the warranty terms.

ESP

Efectivamente, sirven para encontrar en el manual las partes a las que hay que prestar una especial atención. Como puede notar, cada señal está formada por un símbolo gráfico distinto para que sea más fácil y evidente la localización de los temas en las diferentes áreas.

 Seguridad de las personas

ATENCIÓN El incumplimiento total o parcial de estas prescripciones puede suponer peligro grave para la integridad física de las personas.

 Protección del medio ambiente

Indica los comportamientos idóneos que se deben seguir para que el uso del vehículo no perjudique la naturaleza.

 Integridad del vehículo

ATENCIÓN El incumplimiento total o parcial de estas prescripciones puede dañar gravemente el vehículo y, en algunos casos puede causar la invalidación de la garantía.

FRA

Effectivement, ils servent à trouver dans le manuel les parties auxquelles il faut prêter une attention particulière. Comme vous le remarquerez, chaque signe est représenté par un symbole graphique afin que ce soit plus facile et évident de localiser les sujets dans les différents chapitres ou paragraphes.

 Sécurité des personnes

ATTENTION Le non respect total ou partiel de ces prescriptions peuvent supposer un danger grave pour l'intégrité physique des personnes.

 Protection de l'environnement

Indique le comportement idéale à suivre pour que l'utilisation du véhicule ne porte pas de préjudice à la nature.

 Intégrité du véhicule

ATTENTION Le non accomplissement total ou partiel de ces prescriptions peut nuire gravement au véhicule et, dans certains cas, peut causer le refus de la garantie.

NLD

Deze worden effectief gebruikt in de handleiding om de plaatsen te vinden waaraan u speciale aandacht moet besteden. Zoals u kunt zien, is elk signaal gebaseerd op een ander grafisch symbool om de locatie van de onderwerpen in de verschillende hoofdstukken gemakkelijker en duidelijk terug te vinden.

 Veiligheid van personen

LET OP Het geheel of gedeeltelijk negeren van deze voorschriften kan een ernstige lichamelijke schade veroorzaken.

 Bescherming van het milieu

Geeft het juiste gedrag aan dat moet worden gevolgd zodat het gebruik van het voertuig geen schade toebrengt aan het milieu.

 Integriteit van het voertuig

OPGELET Het geheel of gedeeltelijk negeren van deze voorschriften kan het voertuig ernstig beschadigen en in sommige gevallen de garantievoorwaarden ongeldig maken.

- ITA **Indice**
- GER **Inhaltsverzeichnis**
- ENG **Table of contents**
- ITA **Indice**
- ITA **Table des matieres**
- ITA **Inhoudsopgave**

ITA

GER

ENG

Introduzione.....	2	Einleitung.....	2	Introduction.....	2
I segnali.....	4	Symbole.....	4	Manual signals.....	4
Indice.....	8	Inhaltsverzeichnis.....	8	Table of contents.....	8
Strumentazione e funzioni di controllo.....	10	Instrumente und Bedienung.....	10	Instrument and control functions.....	10
Guida.....	40	Fahrbetrieb.....	40	Operation.....	40
Manutenzione.....	50	Wartung.....	50	Maintenance.....	50
Candela.....	60	Zündkerze.....	60	Spark plug.....	60
Filtro dell'aria.....	62	Luftfilter.....	62	Air filter.....	62
Freni.....	66	Bremsen.....	66	Brakes.....	66
Batteria.....	72	Batterie.....	72	Battery.....	72
Fusibili.....	76	Sicherungen.....	76	Fuses.....	76
Catena di trasmissione.....	78	Antriebskette.....	78	Drive chain.....	78
Che fare se... Si brucia una lampada.....	82	Was tun... Wenn eine Glühbirne durchbrennt?.....	82	What to do if... The bulb is burned out.....	82
Che fare se... Si deve orientare il faro.....	84	Was tun... Wenn der Scheinwerfer ausgerichtet werden muss?.....	84	What to do if... The beam needs to be aimed.....	84
Che fare se... Si devono regolare i freni.....	86	Was tun... Wenn die Bremsen eingestellt werden müssen?.....	86	What to do if... The brakes need to be adjusted.....	86
Che fare se... Si deve regolare l'acceleratore.....	88	Was tun... Wenn der Gasdrehgriff eingestellt werden muss?.....	88	What to do if... The throttle needs to be adjusted.....	88
Che fare se... Si deve regolare la frizione.....	90	Was tun... Wenn die Kupplung eingestellt werden muss?.....	90	What to do if... The clutch needs to be adjusted.....	90
Che fare se... Inattività del veicolo per molto tempo.....	92	Was tun... Wenn das Fahrzeug lange Zeit nicht benutzt wird?.....	92	What to do if... The vehicle is stored for long periods.....	92
Che fare se... Si deve pulire il veicolo.....	94	Was tun... Beim Reinigen des Fahrzeugs?.....	94	What to do if... The vehicle needs to be cleaned.....	94
Che fare se... Si deve cercare la causa di un guasto.....	96	Was tun... Wenn sie die Ursache einer Störung herausfinden wollen?.....	96	How to troubleshoot.....	98
Pezzi di ricambio.....	102	Ersatzteile.....	102	Spare parts.....	102
Caratteristiche tecniche.....	104	Technische Daten.....	104	Technical data.....	104
Annotazioni.....	110	Notizen.....	110	Notes.....	110

ESP

FRA

NLD

Introducción.....	2	Introduction.....	2	Inleiding.....	2
Las señales.....	4	Les signes.....	4	Symbolen.....	4
Índice.....	8	Table des matieres.....	8	Inhoudsopgave.....	8
Funcionamiento de los mandos de control.....	10	Fonctions des instruments et des commandes.....	10	Instrumenten en controlefuncties.....	10
Conducción.....	40	Conduite.....	40	Bediening.....	40
Mantenimiento.....	50	Maintenance.....	50	Onderhoud.....	50
Bujía.....	60	Bougie.....	60	Bougie.....	60
Filtro de aire.....	62	Filtre à air.....	62	Luchtfilter.....	62
Frenos.....	66	Freins.....	66	Remmen.....	66
Batería.....	72	Batterie.....	72	Batterij.....	72
Fusibles.....	76	Fusibles.....	76	Zekeringen.....	76
Cadena de transmisión.....	78	Chaîne de transmission.....	78	Aandrijfketting.....	78
Qué hacer si... Se funde una lámpara.....	82	Que faire si... Une lampe grille.....	82	Wat te doen als... De lamp is doorgebrand.....	82
Qué hacer si... Se debe orientar el faro.....	84	Que faire si... On doit orienter le phare.....	84	Wat te doen als... De balk moet worden gericht.....	84
Qué hacer si... Se deben regular los frenos.....	86	Que faire si... Vous devez régler les freins.....	86	Wat te doen als... De remmen moeten worden afgesteld.....	86
Qué hacer si... Se debe regular el acelerador.....	88	Que faire si... Vous devez régler l'accélérateur.....	88	Wat te doen als... Het gaspedaal moet worden afgesteld.....	88
Qué hacer si... Se debe regular el embrague.....	90	Que faire si... Vous devez régler l'embrayage.....	90	Wat te doen als... De koppeling moet worden afgesteld.....	90
Qué hacer si... Inactividad del vehículo durante mucho tiempo.....	92	Que faire si... Le véhicule est inactif pendant une longue période.....	92	Wat te doen als... Het voertuig wordt voor langere tijd opgeslagen.....	92
Qué hacer si... Se debe limpiar el vehículo.....	94	Que faire si ... Vous devez laver le véhicule.....	94	Wat te doen als... Het voertuig moet worden gereinigd.....	94
Qué hacer si... Se debe buscar la causa de una avería.....	98	Que faire si... Vous devez chercher la cause d'une panne.....	100	Hoe problemen oplossen.....	100
Los recambios.....	102	Les pièces de rechange.....	102	Onderdelen.....	102
Características técnicas.....	104	Caracteristiques techniques.....	104	Technische gegevens.....	104
Notas.....	110	Notes.....	110	Notities.....	110

- ITA **Strumentazione e funzioni di controllo**
- GER **Instrumente und Bedienung**
- ENG **Instrument and control functions**
- ESP **Funcionamiento de los mandos de control**
- FRA **Fonctions des instruments et des commandes**
- NLD **Instrumenten en controlefuncties**

ITA

GER

ENG

CHIAVE

1. Interruttore di accensione / bloccasterzo
2. Girare l'interruttore dell'indicatore
3. Pulsante del clacson
4. Interruttore luci
5. Leva di comando della frizione
6. Strumenti e indicatori
7. Pulsante di commutazione funzione
8. Leva del freno anteriore
9. Impugnatura dell'acceleratore
10. Interruttore di avvio
11. Interruttore della luce
12. Interruttore di arresto del motore

SCHLÜSSEL

1. Zündschalter / Lenkschloss
2. Blinkerschalter
3. Hupentaste
4. Lichtschalter
5. Kupplungssteuerhebel
6. Instrumente und Lehren
7. Funktionsschaltertaste
8. Vorderer Bremshebel
9. Gasgriff
10. Startschalter
11. Lichtschalter
12. Motorstoppschalter

KEY

- Ignition switch / steering lock
- Turn indicator switch
- Horn button
- Light switch
- Clutch control lever
- Instruments and gauges
- Function switch button
- Front brake lever
- Throttle grip
- Start switch
- Light switch
- Engine stop switch

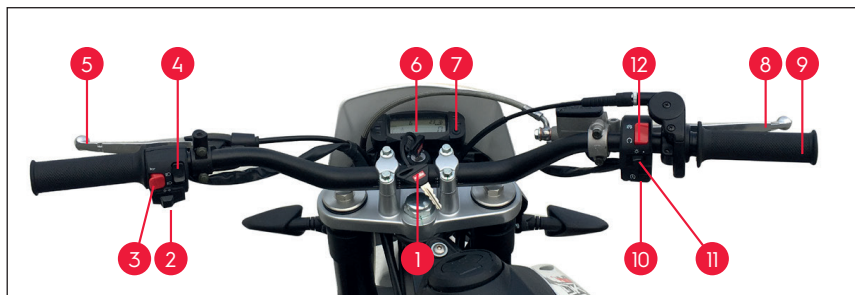

ESP**CLAVE**

1. Interruptor de encendido / bloqueo de la dirección
2. Interruptor indicador de giro
3. Botón de la bocina
4. Interruptor de luz
5. Palanca de control del embrague
6. Instrumentos y medidores
7. Tecla de función
8. Palanca de freno delantero
9. Empuñadura del acelerador
10. Interruptor de arranque
11. Interruptor de luz
12. Interruptor de parada del motor

FRA**CLÉ**

1. Commutateur d'allumage / antivol de direction
2. Interrupteur des clignotants
3. Bouton d'avertisseur sonore
4. Interrupteur d'éclairage
5. Levier de commande d'embrayage
6. Instruments et jauges
7. Bouton du commutateur de fonction
8. Levier de frein avant
9. Poignée d'accélérateur
10. Interrupteur de démarrage
11. Interrupteur d'éclairage
12. Interrupteur d'arrêt du moteur

NLD**SLEUTEL**

1. Contactschakelaar / stuurslot
2. Knipperlichtschakelaar draaien
3. Claxon
4. Lichtschakelaar
5. Koppelingshendel
6. Instrumenten en meters
7. Functieschakelaarknop
8. Hendel voorrem
9. Gashendel
10. Startschakelaar
11. Lichtschakelaar
12. Noodstop schakelaar

- ITA **Strumentazione e funzioni di controllo**
- GER **Instrumente und Bedienung**
- ENG **Instrument and control functions**
- ESP **Funcionamiento de los mandos de control**
- FRA **Fonctions des instruments et des commandes**
- NLD **Instrumenten en controlefuncties**

ITA

GER

ENG

CONTACHILOMETRI TOTALE (ODO) (1)

I dati visualizzati indicano la distanza totale percorsa dal veicolo. Questi dati non possono essere ripristinati. Premere a lungo il pulsante funzione per 5 secondi. Per entrare nel commutatore metrico e uscire dopo nessuna operazione 5S.

CONTACHILOMETRI PARZIALE I (TRIP I) (2)

Il display mostra i dati relativi al TRIP I calcolato dall'ultimo reset. Questi dati vengono cancellati premendo a lungo il tasto funzione per 5 sec.

CONTACHILOMETRI PARZIALE II (TRIP II) (3)

Il display mostra i dati relativi al TRIP II calcolati dall'ultimo reset. Questi dati vengono cancellati premendo a lungo il tasto funzione per 5 sec.

GESAMTKILOMETERZÄHLER (ODO) (1)

Die angezeigten Daten zeigen die gesamte vom Fahrzeug zurückgelegte Strecke an. Diese Daten können nicht zurückgesetzt werden. Funktionstaste 5 Sekunden lang gedrückt halten. Zum Betreten des Metrik-Zoll-Schalters und zum Verlassen ohne Bedienung 5S.

TEILKILOMETERZÄHLER I (TRIP I) (2)

Auf dem Display werden die Daten des TRIP I angezeigt, die seit dem letzten Zurücksetzen berechnet wurden. Diese Daten werden durch langes Drücken der Funktionstaste für 5 Sekunden gelöscht.

TEILKILOMETERZÄHLER II (TRIP II) (3)

Auf dem Display werden die Daten des TRIP II angezeigt, die aus dem letzten Reset berechnet wurden. Diese Daten werden durch Drücken der Funktionstaste für 5 Sekunden gelöscht.

TOTAL ODOMETER (ODO) (1)

The displayed data indicate the total distance traveled by the vehicle. These data can not be reset. Long press function button for 5 sec. To enter the metric-inch switch, and exit after no operation 5S.

PARTIAL ODOMETER I (TRIP I) (2)

The display shows the data related to the TRIP I calculated from last reset. This data is cleared by long pressing the function button for 5 sec.

PARTIAL ODOMETER II (TRIP II) (3)

The display shows the data related to the TRIP II calculated from last reset. This data is cleared by long pressing the function button for 5 sec.



ESP

ODÓMETRO TOTAL (ODO) (1)

Los datos visualizados indican la distancia total recorrida por el vehículo. Estos datos no se pueden restablecer. Pulsar la tecla de función durante 5 seg. Para entrar en el interruptor de pulgadas métricas, y salir después de ninguna operación 5S.

CUENTAKILÓMETROS PARCIALES I (TRIP I) (2)

La pantalla muestra los datos relativos al DISPARO que calculé desde el último reinicio. Estos datos se borran pulsando durante mucho tiempo la tecla de función durante 5 segundos.

ODÓMETRO PARCIAL II (TRIP II) (3)

La pantalla muestra los datos relativos al TRIP II calculados desde el último reinicio. Estos datos se borran pulsando durante mucho tiempo la tecla de función durante 5 segundos.

FRA

KILOMÉTRAGE TOTAL (ODO) (1)

Les données affichées indiquent la distance totale parcourue par le véhicule. Ces données ne peuvent pas être réinitialisées. Appuyer longuement sur la touche de fonction pendant 5 secondes. Pour entrer le commutateur métrique, et sortir après aucune opération 5S.

KILOMÉTRAGE PARTIEL I (TRIP I) (2)

L'afficheur visualise les données relatives au TRIP I calculé à partir de la dernière remise à zéro. Ces données sont effacées en appuyant longuement sur la touche de fonction pendant 5 secondes.

COMPTEUR KILOMÉTRIQUE PARTIEL II (TRIP II) (3)

L'afficheur visualise les données relatives au TRIP II calculées à partir de la dernière remise à zéro. Ces données sont effacées en appuyant longuement sur la touche de fonction pendant 5 secondes.

NLD

TOTALE KILOMETERTELLER (ODO) (1)

De weergegeven gegevens geven de totale door het voertuig afgelegde afstand aan. Deze gegevens kunnen niet worden gereset. Lang indrukken van de functietoets gedurende 5 sec. om de metrisch-inch schakelaar in te voeren, na geen bediening af te sluiten 5S.

GEDEELTELIJKE KILOMETERTELLER I (TRIP I) (2)

Het display toont de gegevens met betrekking tot de TRIP I berekend op basis van de laatste reset. Deze gegevens worden gewist door de functietoets gedurende 5 sec. ingedrukt te houden.

GEDEELTELIJKE KILOMETERTELLER II (TRIP II) (3)

Het display toont de gegevens met betrekking tot de TRIP II berekend vanaf de laatste reset. Deze gegevens worden gewist door de functietoets gedurende 5 sec. ingedrukt te houden.



- **Strumentazione e funzioni di controllo**
- **Instrumente und Bedienung**
- **Instrument and control functions**
- **Funcionamiento de los mandos de control**
- **Fonctions des instruments et des commandes**
- **Instrumenten en controlefuncties**

ITA

VELOCITÀ MASSIMA (MAX) (4)

I dati visualizzati sono la velocità massima di spostamento. Questi dati vengono cancellati premendo a lungo il pulsante funzione per 5 secondi.

VISUALIZZAZIONE OROLOGIO (5)

Il bottone di funzione della lunga pressione per 5 secondi entra nelle regolazioni, ogni stampa il bottone di funzione più un'ora, nessun'operazione dopo 5 secondi che entrano nella regolazione di minuto, ogni stampa il bottone di funzione più 1 minuto, non esce operazione dopo 5 secondi

VISUALIZZAZIONE DELLA TENSIONE (6)

Viene visualizzata la tensione della batteria

AVVISO DI CURA (7)

Questa icona è un consiglio per la manutenzione, che invita il proprietario a controllare il funzionamento della motocicletta, cambiare l'olio. Avviso di eliminazione: spegnere i blocchi della portiera elettrica, premere a lungo il pulsante funzione per 5 secondi e aprire contemporaneamente il commutatore di accensione per rimuovere l'avviso.

GER

MAXIMALE GESCHWINDIGKEIT (MAX) (4)

Die angezeigten Daten sind die maximale Geschwindigkeit der Bewegung. Diese Daten werden durch langes Drücken der Funktionstaste für 5 Sekunden gelöscht

UHRANZEIGE (5)

Funktionstaste für 5 Sekunden lang drücken, jeweils die Funktionstaste plus eine Stunde drücken, kein Betrieb nach 5 Sekunden Eingabe der Minuteneinstellung, jeweils die Funktionstaste plus 1 Minute drücken, keinen Betrieb nach 5 Sekunden beenden.

SPANNUNGSANZEIGE (6)

Es wird die Batteriespannung angezeigt

PFLEGEHINWEIS (7)

Dieses Symbol ist ein Wartungstipp, der den Besitzer auffordert, die Funktion des Motorrads zu überprüfen und das Öl zu wechseln. Eliminierungswarnung: Schalten Sie die elektrischen Türverriegelungen aus, drücken Sie die Funktionstaste 5 Sekunden lang und öffnen Sie gleichzeitig den Zündschalter, um die Warnung zu entfernen.

ENG

MAXIMUM SPEED (MAX) (4)

The data displayed is the maximum speed of moving. This data is cleared by long pressing the function button for 5 sec.

CLOCK DISPLAY (5)

Long press function button for 5 sec enter settings, each press the function button plus one hour, no operation after 5 sec entering minute setting, each press the function button plus 1 minute, quit no operation after 5 sec

VOLTAGE DISPLAY (6)

Displayed is the battery voltage

CARE WARNING (7)

This icon is maintenance tips, prompting the owner to check the function of the motorcycle, change the oil. Elimination warning: turn off the power door locks, long press the function button for 5 sec and open the ignition switch at the same time to remove warning.



ESP

VELOCIDAD MÁXIMA (MAX) (4)

Los datos mostrados son la velocidad máxima de movimiento. Estos datos se borran pulsando durante mucho tiempo la tecla de función durante 5 segundos.

PANTALLA DEL RELOJ (5)

Botón de función de pulsación prolongada durante 5 segundos para introducir los ajustes, cada uno de los cuales pulsa el botón de función más una hora, ninguna operación después de 5 segundos para introducir los ajustes de los minutos, cada uno de los cuales pulsa el botón de función más 1 minuto.

INDICACIÓN DE LA TENSIÓN (6)

Se muestra la tensión de la batería

ADVERTENCIA DE CUIDADO (7)

Este icono son consejos de mantenimiento, que indican al propietario que compruebe el funcionamiento de la motocicleta y cambie el aceite. Advertencia de eliminación: apague las cerraduras de las puertas eléctricas, presione el botón de función durante 5 segundos y abra la cerradura de contacto al mismo tiempo para eliminar la advertencia.

FRA

VITESSE MAXIMALE (MAX) (4)

Les données affichées correspondent à la vitesse maximale de déplacement. Ces données sont effacées en appuyant longuement sur la touche de fonction pendant 5 secondes.

AFFICHAGE DE L'HORLOGE (5)

Appuyer longuement sur la touche de fonction pendant 5 secondes pour entrer les réglages, chaque pression sur la touche de fonction plus une heure, aucune opération après 5 secondes pour entrer le réglage des minutes, chaque pression sur la touche de fonction plus 1 minute, quitter aucune opération après 5 secondes

AFFICHAGE DE LA TENSION (6)

La tension de la batterie s'affiche.

AVERTISSEMENT D'ENTRETIEN (7)

Cette icône représente des conseils d'entretien qui invitent le propriétaire à vérifier le fonctionnement de la moto et à vidanger l'huile. Avertissement d'élimination: fermez les serrures électriques des portières, appuyez longuement sur le bouton de fonction pendant 5 secondes et ouvrez le contacteur d'allumage en même temps pour retirer l'avertissement.

NLD

MAXIMALE SNELHEID (MAX) (4)

De weergegeven gegevens zijn de maximale verplaatsingssnelheid. Deze gegevens worden gewist door de functietoets gedurende 5 sec. in te drukken.

KLOKWEERGAVE (5)

Druk op de functietoets gedurende 5 sec. om de instellingen in te voeren, elke druk op de functietoets plus één uur, na 5 sec. kan u de minuten invoeren, elke druk op de functietoets plus 1 minuut, na 5sec zonder indrukken verlaat u de functie

SPANNINGSWEERGAVE (6)

Accuspanning

WAARSCHUWING VOOR ONDERHOUD (7)

Dit pictogram is een onderhoudstip om de eigenaar te vragen de werking van de motorfiets te controleren of de olie te verversen. Waarschuwing verwijderen: schakel het contact uit, druk 5 seconden op de functieknop en draai tegelijkertijd de contactschakelaar om de waarschuwing te verwijderen.



- ITA **Strumentazione e funzioni di controllo**
- GER **Instrumente und Bedienung**
- ENG **Instrument and control functions**
- ESP **Funcionamiento de los mandos de control**
- FRA **Fonctions des instruments et des commandes**
- NLD **Instrumenten en controlefuncties**

ITA

GER

ENG

PANNELLO STRUMENTI ANALOGICI

1. Pulsante dell'interruttore di funzione
2. Spia di avvertimento di guasto del sistema (giallo)
3. Spia di riserva olio (rossa)
4. Spia di avvertimento dell'indicatore di direzione (verde)
5. Spia di avvertimento abbaglianti (blu)
6. Luci neutre (verde)

DISPLAY DELLO STRUMENTO

- a. Display digitale multifunzione
- b. Il display della marcia superiore (nessuna funzione)
- c. Avviso di manutenzione
- d. Visualizzazione dell'ora
- e. Visualizzazione della temperatura dell'acqua
- f. Avviso livello carburante
- g. Visualizzazione della velocità.

ANALOGIE INSTRUMENTENTAFEL

1. Funktionsschaltertaste
2. Systemfehler-Warnleuchte (gelb)
3. Ölvorratswarnleuchte (rot)
4. Blinker-Warnlampe (grün)
5. Fernlicht-Warnleuchte (blau)
6. Neutralleuchten (grün)

INSTRUMENTENANZEIGE

- a. Multifunktions-Digitalanzeige
- b. Die Anzeige des höchsten Ganges (keine Funktion)
- c. Wartungshinweis
- d. Zeitanzeige
- e. Wassertemperaturanzeige
- f. Kraftstoffstandswarnung
- g. Geschwindigkeitsanzeige.

ANALOG INSTRUMENT PANEL

1. Function switch button
2. System fault warning lamp (yellow)
3. Oil reserve warning lamp (red)
4. Turn indicator warning lamp (green)
5. High beam warning lamp (blue)
6. Neutral lights (green)

INSTRUMENT DISPLAY

- a. Multi-function digital display
- b. The top gear display (no function)
- c. Maintenance warning
- d. Time display
- e. Water temperature display
- f. Fuel level warning
- g. Speed display.

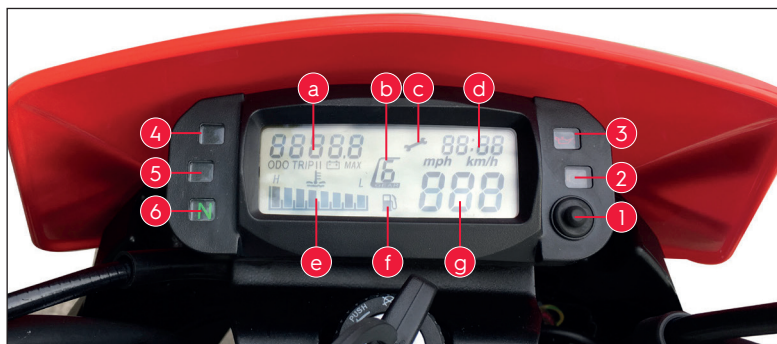

ESP**PANEL DE INSTRUMENTOS ANALÓGICO**

1. Tecla de función
2. Luz de advertencia de fallo del sistema (amarilla)
3. Luz de advertencia de reserva de aceite (roja)
4. Luz de advertencia del indicador de dirección (verde)
5. Luz de advertencia de la luz de carretera (azul)
6. Luces neutras (verde)

PANTALLA DEL INSTRUMENTO

- a. Pantalla digital multifunción
- b. El indicador de marcha superior (sin función)
- c. Aviso de mantenimiento
- d. Visualización de la hora
- e. Indicación de la temperatura del agua
- f. Aviso de nivel de combustible
- g. Indicación de la velocidad.

FRA**TABLEAU DE BORD ANALOGIQUE**

1. Bouton du commutateur de fonction
2. Témoin d'erreur système (jaune)
3. Témoin de réserve d'huile (rouge)
4. Témoin d'avertissement de virage (vert)
5. Témoin de feux de route (bleu)
6. Feux de position neutre (vert)

AFFICHAGE DE L'INSTRUMENT

- a. Afficheur numérique multifonctions
- b. L'affichage du rapport supérieur (sans fonction)
- c. Avertissement de maintenance
- d. Affichage de l'heure
- e. Affichage de la température de l'eau
- f. Avertissement de niveau de carburant
- g. Affichage de la vitesse.

NLD**ANALOG INSTRUMENTENPANEEL**

1. Functieschakelaarknop
2. Waarschuwingslampje systeemfout (geel)
3. Olie reserve waarschuwingslampje (rood)
4. Waarschuwingslampje richtingaanwijzer (groen)
5. Grootlicht waarschuwingslicht (blauw)
6. Neutrale aanwijzing (groen)

INSTRUMENTENWEERGAVE

- a. Multifunctionele digitale display
- b. De versnellingsdisplay (geen functie)
- c. Waarschuwing voor onderhoud
- d. Tijdweergave
- e. Weergave watertemperatuur
- f. Waarschuwing brandstofniveau
- g. Weergave van de snelheid.

- ITA **Strumentazione e funzioni di controllo**
- GER **Instrumente und Bedienung**
- ENG **Instrument and control functions**
- ESP **Funcionamiento de los mandos de control**
- FRA **Fonctions des instruments et des commandes**
- NLD **Instrumenten en controlefuncties**

ITA

Gruppo commutatore, situato nel lato sinistro del manubrio.

COMANDO LUCI (1):

Possiede due posizioni:
Sotto, luce anabbagliante
Sopra, luce abbagliante.

Affinché questo comando funzioni, prima inserire la chiave di contatto in posizione d'avviamento

PULSANTE ACUSTICO CLacson (2)

COMANDO INTERMITTENTI (3)

Centro: Intermittenti spenti
Destra: Intermittenti lato destro accesi
Sinistra: Intermittenti lato sinistro accesi

GER

Schaltelemente, auf der linken Seite des Lenkers.

LICHTSCHALTER (1)

Hat zwei Positionen:
Unten, Abblendlicht
Oben, Fernlicht

Damit dieser Schalter funktioniert, müssen Sie zuerst den Zündschlüssel in die Startposition geben

SCHALTER SIGNALHUPE (2)

SCHALTER BLINKLEUCHTEN (3)

Mitte: Blinkleuchten ausgeschaltet
Rechts: rechte Blinkleuchten eingeschaltet
Links: linke Blinkleuchten eingeschaltet

ENG

Handle bar switches located at the left side of the handlebar

LIGHT SWITCHES (1)

It has two positions:
Down, low beam
Up, high beam.
To make this switch work, place the contact key at starter position

HORN BUTTON (2)

TURN LIGHT SWITCHES (3)

Center: Turn light off
Right: Right side turn signal lights "ON"
Left: Left side turn signal lights "ON"

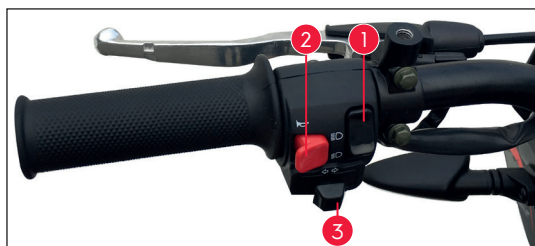

ESP

Grupo conmutador, situado en el lado izquierdo del manillar.

MANDO LUCES (1)

Tiene dos posiciones:

Abajo, luz de cruce

Arriba, luz intensiva.

Para que este mando funcione, poner antes la llave de contacto en posición de arranque

PULSADOR ACÚSTICO CLAXON (2)**MANDO INTERMITENTES (3)**

Centro: Intermitentes apagados

Derecha: Intermitentes lado derecho encendidos

Izquierdo: Intermitentes lado izquierdo encendidos

FRA

Groupe commutateur, situé sur le côté gauche du guidon.

COMMANDE ÉCLAIRAGE (1)

Il existe deux possibles positions:

Vers le bas, feux de croisement

Vers le haut, feux de route.

Pour que cette commande fonctionne, il est nécessaire de positionner la clef de contact sur le point de démarrage

BOUTON ACOUSTIQUE CLAXON (2)**COMMANDE CLIGNOTANTS (3)**

Centre: Clignotants éteints

Droite: Clignotants coté droit allumés

Gauche: Clignotants coté gauche allumés

NLD

Schakelaars op het stuurs aan de linkerzijde.

LICHTSCHAKELAARS (1)

twee posities :

Omlaag, dimlicht Omhoog, grootlicht

Om deze schakelaar te laten werken, plaatst u de contact-sleutel op de startpositie

CLAXON (2)**RICHTINGAANWIJZER (3)**

Centrum:uitschakelen

Rechts: rechter richtingaanwijzer aan.

Links: linker richtingaanwijzer aan

- ITA **Strumentazione e funzioni di controllo**
- GER **Instrumente und Bedienung**
- ENG **Instrument and control functions**
- ESP **Funcionamiento de los mandos de control**
- FRA **Fonctions des instruments et des commandes**
- HEB **Instrumenten en controlefuncties**

ITA

POSIZIONE DELLA CHIAVE

⊗ Motore spento senza bloccaggio.

↻ Posizione avviamento motore.

🔒 Bloccaggio della direzione: girare il manubrio completamente verso sinistra o destra con la chiave in posizione push, premere a fondo ruotandola nella posizione.

SBLOCCAGGIO DEL MANUBRIO:

Introdurre la chiave e ruotare alla posizione. In nessun caso girare la chiave nella posizione durante la marcia.

GER

SCHLÜSSELSTELLUNG

⊗ Motor stillstehend und ohne Sperre.

↻ Start des Motors.

🔒 Lenkersperre: Drehen Sie den Lenker ganz nach rechts oder links, mit dem Schlüssel in der Position push, drücken Sie den Schlüssel nach unten und drehen Sie ihn auf die Position.

LENKUNG ENTSPERREN:

Geben Sie den Schlüssel ein und drehen Sie ihn auf die Position. Drehen Sie den Schlüssel nie auf die Position wenn das Motorrad in Fahrt ist.

ENG

KEY POSITION

⊗ Engine stop and without lock.

↻ Engine starter position.

🔒 Steering lock: turn the handlebar completely to your left side or right side with the key in the "push" position, press deeply and turn it in the position.

HANDLEBAR UNLOCKED

Enter the key and turn it in to the 🔒 position. Do not turn the key to this position while the engine is running.



ESP

POSICIÓN DE LA LLAVE

 Motor parado y sin bloqueo.

 Posición arranque motor.

 Bloqueo de la dirección: gire el manillar completamente hacia la izquierda o derecha con la llave en posición push, presiónela a fondo y gírela a la posición.

DESbloqueo DEL MANILLAR:

Introduzca la llave y gírela a la posición. No gire nunca la llave a la posición durante la marcha.

FRA

POSITION DE LA CLEF

 Moteur à l'arrêt et sans blocage.

 Position démarrage moteur.

 Blocage de la direction: tournez complètement le guidon vers la droite ou la gauche en ayant tourné la clef vers la position push, pressez-la à fond et tournez la vers la position.

DÉBLOCAGE DU GUIDON:

Introduisez la clef et tournez la en position. Ne tournez jamais la clef sur la position pendant la marche.

NLD

KEY POSITIE

 Motorstop en zonder vergrendeling.

 Startpositie van de motor.

 Stuurslot: draai het stuur volledig naar links of rechts met de sleutel in de „push“-positie, druk hem diep in en draai hem in de stand.

STUUR ONTGRENDELD

Voer de sleutel in en draai deze in de positie. Draai de sleutel niet in deze stand terwijl de motor loopt.

- **Strumentazione e funzioni di controllo**
- **Instrumente und Bedienung**
- **Instrument and control functions**
- **Funcionamiento de los mandos de control**
- **Fonctions des instruments et des commandes**
- **Instrumenten en controlefuncties**

ITA

PULSANTE D'AVVIAMENTO (1)

Premere il pulsante per avviare il motore, prestando attenzione nel mantenere il cambio in posizione in folle, poiché, in caso contrario, il motore non si avvierà.

COMANDO DEL FRENO ANTERIORE (2)

Il comando freno anteriore, è ubicato nel lato destro del manubrio (2). Prestare speciale attenzione nell'uso, utilizzando il freno anteriore senza movimenti bruschi, dosando la forza gradualmente, secondo le condizioni del terreno, cercando di evitare in qualsiasi caso, il bloccaggio della ruota.

GER

STARTERKNOPF (1)

Drücken Sie den Knopf, um den Motor in Gang zu setzen, achten Sie darauf, dass Sie den Gang im Leerlauf lassen, sonst springt der Motor nicht an.

VORDERRADBREMSHEBEL (2)

Der Hebel für die Vorderradbremse befindet sich auf der rechten Seite des Lenkers (2). Bremsen Sie stets vorsichtig und nicht abrupt, den Bedingungen des Geländes entsprechend und versuchen Sie zu vermeiden, dass das Rad blockiert.

ENG

STARTER SWITCH (1)

Press the switch to start the engine, pay attention to keep the lever shift at the neutral position, if not the engine will not start.

FRONT BRAKE LEVER (2)

The front brake lever is located at the right side of the handlebar (2). Pay special attention to it's usage and use the front brake smoothly and with care. Apply the braking force gradually, depending on the conditions of the road, and avoiding the wheel from locking.



ESP**PULSADOR DE ARRANQUE (1)**

Presione el pulsador para poner en marcha el motor, prestando atención de mantener el cambio en la posición de punto muerto ya que en caso contrario, el motor no se pone en marcha.

MANDO DE FRENO DELANTERO (2)

El mando freno delantero, está situado en el lado derecho del manillar (2). Poner especial atención en su uso y utilizar el freno delantero sin brusquedades y dosificando la fuerza gradualmente, según las condiciones del terreno, procurando siempre evitar el bloqueo de la rueda.

FRA**BOUTON DE DÉMARRAGE (1)**

Pressez le bouton pour démarrer le moteur en ayant l'embrayage sur la position de point mort. Dans le cas contraire, le moteur ne démarrerait pas.

COMMANDE FREIN AVANT (2)

La commande du frein avant est située sur le côté droit du guidon (2). Soyez attentifs lors de son emploi et utilisez le sans être brusque et en dosant graduellement la force en fonction des conditions du terrain en évitant ainsi le blocage de la roue.

NLD**STARTSCHAKELAAR (1)**

Druk op de schakelaar om de motor te starten, let erop dat de versnelling in de neutraal staat, anders start de motor niet.

REMHENDEL VOORREM (2)

De remhendel van de voorrem bevindt zich aan de rechterkant van het stuur (2). Let vooral op het gebruik ervan en gebruik de voorrem soepel en voorzichtig. Pas de remkracht geleidelijk toe, afhankelijk van de wegomstandigheden, en vermijd het blokkeren van het wiel.



- **Strumentazione e funzioni di controllo**
- **Instrumente und Bedienung**
- **Instrument and control functions**
- **Funcionamiento de los mandos de control**
- **Fonctions des instruments et des commandes**
- **Instrumenten en controlefuncties**

ITA

COMANDO DEL GAS

Situato nel lato destro del manubrio (1). Con la rotazione verso l'interno dell'impugnatura, si ottiene l'apertura della valvola del valvola EFI.

COMANDO DELLA FRIZIONE

La manetta del comando della frizione è situata nel lato sinistro del manubrio (2). Stringendo a fondo la manetta contro il manubrio, si disconnette la frizione, liberando la trasmissione del motore. Lasciando dolcemente la manetta si connette la frizione unendo il motore alla trasmissione che, con una marcia ingranata, trasmette tramite il cambio, la forza del motore alla ruota posteriore.

CHIAVI

Con il ciclomotore si consegnano due chiavi che servono indifferentemente per la chiusura del contatto e il tappo del serbatoio della benzina.

GER

GASHEBEL

Befindet sich auf der rechten Seite des Lenkers (1). Indem man den Griff nach innen dreht, wird das Ventil des EFI Ventils geöffnet.

KUPPLUNGHEBEL

Der Kupplungshebel ist auf der linken Seite des Lenkers (2) angebracht. Indem man den Hebel ganz gegen den Lenker drückt, wird die Kupplung ausgeschaltet und gibt so den Weg für den Motorentrieb frei. Wenn man den Hebel leicht betätigt, schaltet man die Kupplung gemeinsam mit dem Motorentrieb ein, mit Hilfe des eingekuppelten Ganges wird über das Getriebe die Motorkraft auf das Hinterrad übertragen.

SCHLÜSSEL

Mit dem Motorrad bekommen Sie zwei Schlüssel, die beide als Zündschlüssel und für das Öffnen und Schließen des Tanks dienen.

ENG

THROTTLE LEVER

Located at the right side of the handlebar (1). By rotating the grip inwards, it opens the EFI Valve valve.

CLUTCH LEVER

The clutch lever is located at the left side of the handlebar (2). By pressing it deeply against the handlebar, the clutch is disengaged, releasing the engine transmission. Releasing the lever softly, it connects the clutch joining the transmission with the engine which, with a gear engaged, transmits the tractional force of the engine through the shift and to the rear wheel.

KEYS

With the motorcycle two keys are included which are used for different reasons, the ignition switch and the fuel tank cover.



ESP**MANDO DE GAS**

Situado en el lado derecho del manillar (1). Con la rotación hacia adentro de la empuñadura, se obtiene la apertura de la válvula del válvula de EFI.

MANDO DE EMBRAGUE

La maneta del mando de embrague está situada en el lado izquierdo del manillar (2). Apretando a fondo dicha maneta contra el manillar, se desconecta el embrague, liberando la transmisión del motor. Dejando suavemente la maneta se conecta el embrague uniendo el motor a la transmisión, que con una marcha engranada transmite a través del cambio, la fuerza del motor a la rueda trasera.

LLAVES

Con el ciclomotor se entregan dos llaves que sirven indistintamente para la cerradura de contacto y tapa depósito gasolina.

FRA**COMMANDE D'ACCÉLÉRATION**

La commande d'accélération est situé sur le côté droit du guidon (1). Un mouvement de rotation vers l'intérieur de la poignée entraîne l'ouverture de la valve du soupape de EFI.

COMMANDE D'EMBRAYAGE

Le levier de la commande de l'embrayage est sur le côté gauche du guidon (2). En appuyant fortement sur ce levier vers le guidon, l'embrayage se déconnecte en libérant la transmission du moteur. En relâchant doucement le levier, l'embrayage se connecte à nouveau en liant le moteur à la transmission qui par moyen de la vitesse enclenchée, transmet la force du moteur à la roue arrière.

CLEFS

Le cyclomoteur est livré avec deux clefs qui servent toutes les deux pour le contacteur et pour le bouchon du réservoir.

NLD**GASHENDEL**

De gashendel bevindt zich aan de rechterzijde van het stuur(1). Door de handgreep naar binnen te draaien, wordt het EFI-ventiel geopend.

KOPPELINGSHENDEL

De koppelingshendel bevindt zich aan de linkerkant van het stuur (2). Door de hendel in te knijpen naar het stuur, wordt de koppeling ontkoppeld, waardoor de motortransmissie niet werkzaam is. Door de hendel zacht los te laten, verbindt hij de koppeling tussen de transmissie en de motor, die met een ingeschakelde versnelling de tractiekracht van de motor naar het achterwiel overbrengt.

SLEUTELS

Bij de motorfiets worden twee sleutels meegeleverd, u kan deze beide gebruiken voor het contactslot en voor de tankdop.



- ITA **Strumentazione e funzioni di controllo**
- GER **Instrumente und Bedienung**
- ENG **Instrument and control functions**
- ESP **Funcionamiento de los mandos de control**
- FRA **Fonctions des instruments et des commandes**
- NLD **Instrumenten en controlefuncties**

ITA

TAPPO SERBATOIO COMBUSTIBILE

Il tappo del serbatoio del combustibile è provvisto della serratura.

PER APRIRLO:

1. Sollevare la placca di protezione della serratura.
2. Mantenendo in posizione il tappo (bloccato), girare la chiave d'apertura verso sinistra e successivamente, togliere il tappo.

AVVERTENZA La chiusura ermetica può determinare un leggero aumento della pressione nel serbatoio; pertanto, è normale che all'atto dell'apertura del serbatoio si verifica un rumore prodotto dalla fuoriuscita d'aria.

PER CHIUDERLO:

1. Introdurre il tappo con la chiave.
2. Girare la chiave verso destra e toglierla.

GER

TANKVERSCHLUSS

Der Tankverschluss ist mit einem Schloss versehen.

SO ÖFFNEN SIE DEN VERSCHLUSS:

1. Heben Sie den Schutzdeckel des Schlosses an.
2. Halten Sie den Deckel in Position (gesperrt), drehen Sie den Schlüssel nach links und entnehmen Sie den Deckel.

HINWEIS Der hermetische Verschluss kann den Druck im Tank leicht anheben; es ist deshalb normal, wenn beim Öffnen des Tanks durch den Luftaustritt ein Geräusch entsteht

SO SCHLIESSEN SIE DEN VERSCHLUSS:

1. Setzen Sie den Deckel mit eingestecktem Schlüssel ein.
2. Drehen Sie den Schlüssel nach rechts und entnehmen Sie ihn.

ENG

FUEL TANK COVER

The fuel tank cover is provided with a latch.

TO OPEN IT:

1. Lift the protection plate of the latch.
2. Keeping the tap in the locked position, turn the latch to the left side and then, remove the cap.

WARNING The sealed lock can increase slightly the pressure in the tank, and so, it is normal that you hear a noise produced by the air when it comes out

TO CLOSE IT:

1. Insert the cap with the key.
2. Turn the key to the right side and remove it.



ESP**TAPÓN DEPÓSITO COMBUSTIBLE**

El tapón del depósito de combustible está provisto de cerradura.

PARA ABRIRLO:

1. Levante la placa de protección de la cerradura.
2. Manteniendo el tapón en posición (bloqueado), gire la llave de apertura hacia la izquierda y luego, saque el tapón.

ADVERTENCIA El cierre hermético puede determinar un ligero aumento de presión en el depósito; por lo tanto, es normal que al destapar el depósito oiga un ruido producido por la salida de aire.

PARA CERRARLO:

1. Introduzca el tapón con llave.
2. Gire la llave hacia la derecha y sáquela.

FRA**BOUCHON RESERVOIR COMBUSTIBLE**

Le bouchon du réservoir à combustible est pourvu d'une serrure.

POUR L'OUVRIR:

1. Retirez la protection de la serrure.
2. Introduisez la clef et tournez la vers la gauche, retirez ensuite le bouchon.

AVERTISSEMENT La fermeture hermétique peut occasionner une légère augmentation de pression dans le réservoir. Il est pourtant normal si en débouchant le réservoir vous entendez un bruit produit par la sortie de l'air.

POUR LE FERMER:

1. Introduisez le bouchon avec la clef.
2. Tournez la clef vers la droite et retirez la.

NLD**BRANDSTOFTANKDEKSEL**

Het brandstoftankdeksel is vergrendelbaar.

OM DEZE TE OPENEN:

1. Til de beschermplaat van de vergrendeling op.
2. Houd de sleutel in de vergrendelde stand, draai de vergrendeling naar links en verwijder vervolgens de kap.

WAARSCHUWING Het kann voorkomen dat de tankdop hermetisch afsluit en er een druk ontstaat in de tank. Het is dus normaal dat u een geluid hoort wanneer u de tank verwijderd.

OM DE TANK TE SLUITEN:

1. Plaats de dop met de steutel.
2. Draai de steutel naar rechts en verwijder deze.

- **Strumentazione e funzioni di controllo**
- **Instrumente und Bedienung**
- **Instrument and control functions**
- **Funcionamiento de los mandos de control**
- **Fonctions des instruments et des commandes**
- **Instrumenten en controlefuncties**

ITA

UBICAZIONE DEL NUMERO DEL TELAIO

Il numero del telaio è inciso nel lato destro del tubo di direzione

UBICAZIONE DEL NUMERO DEL MOTORE

Il numero del motore è inciso nella parte inferiore del carter sinistro.

★ Si ricordi che l'alterazione delle matricole di identificazione, può essere motivo di gravi sanzioni penali (sequestro del veicolo, ecc.)

GER

ANGABE DER FAHRGESTELL-NUMMER

Die Fahrgestellnummer ist auf der rechten Seite des Lenkers eingraviert

ANGABE DER MOTORNUM-MER

Die Motornummer ist auf der unteren Seite der linken Ölwanne eingraviert

★ Bedenken Sie, dass das Abändern von Nummernschildern schwere Strafen zur Folge haben kann (Beschlagnahme des Fahrzeugs, etc).

ENG

FRAME NUMBER LOCATION

The frame number is stamped on the right side of the steering column.

ENGINE NUMBER LOCATION

The engine number location is stamped on the lower side of the left crancckase.

★ We remind you that the tampering of the identification plates can be penalised with a strong punishment (considered as theft of vehicle, etc.)

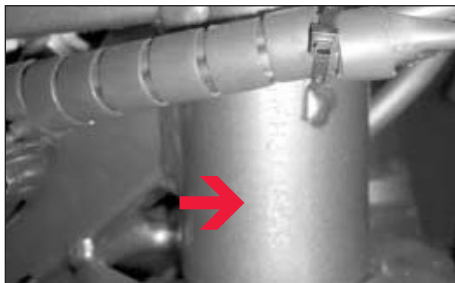

ESP

EMPLAZAMIENTO DEL NÚMERO DEL BASTIDOR

El número del bastidor está grabado en el lado derecho del tubo de dirección

EMPLAZAMIENTO DEL NÚMERO DE MOTOR.

El número de motor está grabado en la parte inferior del cárter izquierdo.

★ Se recuerda que la alteración de las matrículas de identificación, puede ser motivo de graves sanciones penales (secuestro del vehículo, etc)

FRA

EMPLACEMENT DU NUMÉRO DE CHÂSSIS

Le numéro de châssis est gravé sur le côté droit du tube de direction.

EMPLACEMENT DU NUMÉRO DE MOTEUR.

Le numéro du moteur est gravé sur la partie inférieure du carter gauche.

★ L'altération ou modification des plaques minéralogiques est gravement sanctionné (retention du véhicule, etc.)

NLD

FRAMENUMMER LOCATIE

Het framenummer is te vinden aan de rechterkant van de stuurkolom

PLAATS MOTORNUMMER

De plaats van het motornummer is op de onderkant van het linker carterdeel te vinden.

★ Wij herinneren u eraan dat het manipuleren van de identificatieplaten kan worden bestraft met een strenge straf (beschouwd als diefstal van het voertuig, enz.).

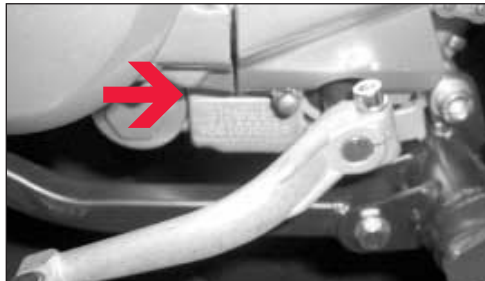

- ITA **Strumentazione e funzioni di controllo**
- GER **Instrumente und Bedienung**
- ENG **Instrument and control functions**
- ESP **Funcionamiento de los mandos de control**
- FRA **Fonctions des instruments et des commandes**
- NLD **Instrumenten en controlefuncties**

ITA

CONTROLLI E RIFORMIMENTO

CONTROLLI

Prima di avviare il veicolo:

1. Controllare che il serbatoio contenga benzina.
2. Controllare il livello dell'olio nel carter del motore.
3. Controllare il livello dell'elettrolito nella batteria (se fosse necessario, aggiungere acqua distillata).
4. Controllare la tensione e lubrificazione della catena di trasmissione.
5. Controllare la pressione dei pneumatici e lo stato degli stessi
6. Controllare il livello del liquido del freno anteriore.
7. Controllare lo stato del sistema di frenata rifornimenti.

COMBUSTIBILE:

Capacità totale: 6,3 litri

Riserva: 1,5 litri

Combustibile prescritto: benzina 95 ottani senza piombo

E5

GER

KONTROLLE UND TANKEN

KONTROLLEN

Bevor Sie Ihr Fahrzeug starten:

1. Überprüfen Sie, dass Benzin im Tank ist
2. Überprüfen Sie den Ölstand in der Ölwanne des Motors.
3. Überprüfen Sie den Stand der Akkusäure in der Batterie (falls notwendig können Sie destilliertes Wasser beifügen).
4. Überprüfen Sie die Spannung und Schmierung der Antriebskette.
5. Überprüfen Sie den Druck und Zustand der Reifen.
6. Überprüfen Sie die Bremsflüssigkeit der Vorderradbremmen.
7. Überprüfen Sie den Zustand des Bremssystems.

KRAFTSTOFF TANKEN:

Fassungsvermögen: 6,3 Liter

Reserve: 1,5 Liter

Vorgeschriebener Kraftstoff:
Benzin 95 ROZ bleifrei

E5

ENG

CONTROL FUNCTION AND REFILLING

CONTROLS

Before starting the engine:

1. Check that the tank is filled with fuel.
2. Check the oil level at the crankcase.
3. Check the electrolyte level at the battery. (if necessary, add distilled water)
4. Check the tension and pressure of the drive chain.
5. Check the pressure and the state of the tyres.
6. Check the front brake fluid level.
7. Check the brake system.

REFILLING FUEL:

Total capacity: 6.3 liters

Reservoir: 1.5 liters

Fuel prescription: unleaded fuel 95 octane

E5

ESP**CONTROLES Y APROVISIONAMIENTO****CONTROLES**

Antes de poner en marcha el vehículo:

1. controle que el depósito tenga gasolina.
2. Controle el nivel del aceite en el cárter del motor.
3. Controle el nivel del electrolito en la batería (si fuese necesario, agregue agua destilada).
4. Controle la tensión y lubricación de la cadena de transmisión.
5. Controle la presión de los neumáticos y el estado de los mismos.
6. Controle el nivel del líquido del freno delantero.
7. Controle el estado del sistema de frenado.

APROVISIONAMIENTOS COMBUSTIBLE:

Capacidad total: 6,3 litros

Reserva: 1,5 litros

Combustible prescrito: gasolina 95 octanos sin plomo

E5**FRA****CONTRÔLES ET APPROVISIONNEMENT****CONTRÔLES**

Avant de démarrer le véhicule:

1. Contrôlez à ce que le réservoir de combustible soit plein.
2. Contrôlez le niveau d'huile du carter du moteur.
3. Contrôlez le niveau de l'électrolyte de la batterie (en cas de besoin, rajoutez de l'eau déminéralisée)
4. Contrôlez la tension et lubrification de la chaîne de transmission.
5. Contrôlez la pression des pneumatiques et l'état de ceux-là.
6. Contrôlez le niveau du liquide de freins du frein avant.
7. Contrôlez l'état du système de freinage.

APPROVISIONNEMENTS COMBUSTIBLE:

Capacité totale: 6,3 litres

Réserve: 1,5 litres

Combustible prescrit: essence 95 octans sans plomb

E5**NLD****CONTROLE OVER DE FUNCTIE EN HET BIJVULLEN****NAZICHT**

1. Voor het starten van de motor: Controleer of de tank gevuld is met brandstof.
2. Controleer het oliepeil van de motor.
3. Controleer het elektrolyt-niveau van de accu. (eventueel gedestilleerd water toevoegen) Controleer de spanning en staat en smering van de aandrijfketting.
4. Controleer de spanning en de staat van de banden.
5. Controleer het remvloeistofpeil van de remmen.
6. Controleer het remsysteem.

BRANDSTOF BIJVULLEN:

Totale capaciteit: 6,3 liter

Reservoir: 1,5 liter

Brandstofvoorschrift: loodvrije brandstof 95 octaan

E5

- ITA **Strumentazione e funzioni di controllo**
- GER **Instrumente und Bedienung**
- ENG **Instrument and control functions**
- ESP **Funcionamiento de los mandos de control**
- FRA **Fonctions des instruments et des commandes**
- NLD **Instrumenten en controlefuncties**

ITA

★ PRIMA DI EFFETTUARE IL RIFORNIMENTO DI BENZINA, SPENGERE IL MOTORE. LA BENZINA E' ALTAMENTE INFIAMMABILE NON FUMARE E NON AVVICINARE FIAMME: PERICOLO INCENDIO. NON INALARE I VAPORI DEL COMBUSTIBILE EVITARE CHE LA BENZINA POSSA CADERE SOPRA AL MOTORE CALDO E SOPRA LE PARTI IN PLASTICA.

CONTROLLI E RIFORNIMENTO

Non riempire eccessivamente il serbatoio. Dopo il rifornimento, assicurarsi di aver chiuso correttamente il tappo del serbatoio. Togliere attentamente con l'ausilio di stracci morbidi e puliti, i residui della benzina fuoriuscita dal serbatoio: per nessun motivo conservare gli stracci nello scomparto portaoggetti per evitare

★ La benzina danneggia le parti in plastica della carrozzeria

GER

★ STELLEN SIE DEN MOTOR AB, BEVOR SIE IHR FAHRZEUG AUFTANKEN. BENZIN IST SEHR LEICHT ENTZÜNDBAR. RAUCHEN SIE NICHT UND ENTFACHEN SIE KEINE FLAMMEN IN DER NÄHE: BRANDGEFAHR. ATMEN SIE DEN KRAFTSTOFFDAMPF NICHT EIN. VERMEIDEN SIE, DASS DAS BENZIN AUF DEN HEISSEN MOTOR ODER AUF DIE KUNSTSTOFFTEILE FÄLLT.

KONTROLLE UND TANKEN

Den Tank nicht übermäßig füllen. Vergewissern Sie sich nach dem Tanken, dass Sie den Verschlussdeckel richtig auf den Tank gesetzt haben. Trocknen Sie mit Hilfe eines weichen und sauberen Lappens die Benzinrückstände außerhalb des Tankes: Geben Sie die gebrauchten Lappen auf keinen Fall wieder ins Ablagefach, so vermeiden Sie Brände und Explosionen.

★ Das Benzin beschädigt die Kunststoffteile der Karosserie.

ENG

★ BEFORE REFILLING THE TANK, SWITCH OFF THE ENGINE. FUEL IS EXTREMELY INFLAMMABLE, DO NOT SMOKE AND KEEP SPARKS AWAY: DANGER OF FIRES. DO NOT BREATHE THE FUEL VAPOURS AND KEEP FUEL FROM SPILLING ON A HOT ENGINE AND ON PLASTIC PARTS.

CONTROL FUNCTION AND REFILLING

Do not fill too much the tank. After refilling, make sure you close correctly the tank Cap. Dry carefully with a soft and clean cloth the fuel that spilled out from the tank: do not place the fuel soaked cloth inside the box carrier.

★ The fuel can damage the plastic parts of the body.

ESP

★ ANTES DE EFECTUAR EL APROVISIONAMIENTO DE GASOLINA, APAGUE EL MOTOR. LA GASOLINA ES MUY INFLAMABLE NO FUME Y NO ACERQUE LLAMAS: PELIGRO DE INCENDIO. NO INHALE LOS VAPORES DE COMBUSTIBLE EVITE QUE LA GASOLINA PUEDA CAER SOBRE EL MOTOR CALIENTE Y SOBRE LAS PARTES DE PLÁSTICO.

CONTROLES Y APROVISIONAMIENTO

No llene demasiado el depósito. Después del aprovisionamiento, asegúrese de haber cerrado correctamente el tapón del depósito. Seque cuidadosamente con paños suaves y limpios los residuos de gasolina que eventualmente han rebosado fuera del depósito: por ningún motivo vuelva a poner dichos paños en el compartimiento portaobjetos para evitar riesgos de

★ La gasolina daña las partes de plástico de la carrocería.

FRA

★ AVANT TOUT APPROVISIONNEMENT D'ESSENCE, ÉTEIGNEZ LE MOTEUR DU VÉHICULE. L'ESSENCE EST TRÈS IMFLAMMABLE, NE FUMEZ NI APPROCHEZ DES FLAMMES: RISQUE D'INCENDIE. N'INHALEZ PAS LES VAPEURS DE COMBUSTIBLE. EVITEZ À CE QUE L'ESSENCE TOMBE SUR LE MOTEUR ÉTANT CHAUD ET SUR LES PARTIES PLASTIQUES.

CONTRÔLES ET APPROVISIONNEMENT

Ne remplissez pas de trop le réservoir. Après l'approvisionnement en essence, vérifiez à ce que le bouchon du réservoir soit bien fermé. Séchez à l'aide d'un torchon propre et doux les résidus d'essence versés en dehors du réservoir: ne rangez pas ces torchons dans le compartiment porte-objets pour ainsi éviter le risque d'explosions ou d'incendies.

★ L'essence peut abimer les parties plastiques de la carrosserie

NLD

★ SCHAKEL DE MOTOR UIT VOORDAT DE TANK WORDT BIJGEVULD. BRANDSTOF IS UITERST BRANDBAAR, ROOK NIET EN HOUD VONKEN UIT DE BUURT: BRANDGEVAAR. ADEM DE BRANDSTOFDAMPEN NIET IN EN ZORG ERVOOR DAT ER GEEN BRANDSTOF OP EEN HETE MOTOR EN OP PLASTIC ONDERDELEN TERECHT KOMT.

CONTROLE OVER DE FUNCTIE EN HET BIJVULLEN

Vul de tank niet te veel. Zorg ervoor dat u na het bijvullen de tankdop goed sluit. Veeg voorzichtig met een zachte en schone doek de brandstof die uit de tank is gemorst, op. Plaats de met brandstof doordrenkte doek niet in de bagagedrager.

★ e brandstof kan de plastic delen van het voertuig beschadigen.

- ITA **Strumentazione e funzioni di controllo**
- GER **Instrumente und Bedienung**
- ENG **Instrument and control functions**
- ESP **Funcionamiento de los mandos de control**
- FRA **Fonctions des instruments et des commandes**
- NLD **Instrumenten en controlefuncties**

ITA

PRESSIONE DEI PNEUMATICI

Una pressione diversa da quella indicata in questo paragrafo può essere motivo di difetti nella guida del veicolo. Quindi si consiglia di controllare e correggere con frequenza le pressioni.

★ La correzione della pressione di gonfiaggio si effettuerà solamente quando i pneumatici sono freddi. Se sono caldi, le modifiche di gonfiaggio si effettueranno solamente nei casi in cui la pressione sia eccessivamente bassa. La pressione dell'aria insufficiente nei pneumatici non solo accelera il consumo del pneumatico, ma pregiudica seriamente la stabilità del ciclomotore. Assicurarsi che la pressione dei pneumatici sia entro i limiti specificati nel riquadro.

⊕ Un pneumatico con una pressione eccessivamente bassa, aumenta il consumo del combustibile, danneggiando inevitabilmente l'ambiente.

GER

REIFENDRUCK

Wenn Sie sich nicht an den hier vorgeschriebenen Reifendruck halten, kann es zu Störungen im Fahrzeug kommen. Deshalb empfehlen wir Ihnen, dass Sie den Reifendruck regelmäßig überprüfen und falls notwendig anpassen.

★ Der Reifendruck darf nur im kaltem Zustand nachgestellt werden. Bei heißen Reifen wird die Druckanpassung nur vorgenommen, wenn der Druck zu tief ist. Unzureichender Luftdruck in den Reifen beschleunigt nicht nur die Abnutzung der Reifen, sondern beeinflusst auch die Stabilität des Motorrads. Vergewissern Sie sich, dass sich der Reifendruck innerhalb der angegebenen Werte befindet.

⊕ Ein Reifen mit zu niedrigem Druck verbraucht mehr Kraftstoff, was sich negativ auf die Umwelt auswirkt.

ENG

TYRE PRESSURE

A different tyre pressure from this section can cause an abnormal driving condition of the vehicle. It is recommended to check frequently and to correct the tyre pressure.

★ The correction of the pressure condition of the tyres must be done only when the tyres are cold. If they are hot, the modification of the pressure will have to be done only when the pressure is to low. The underinflation of tyre pressure will not only accelerate the wear and tear of the tyre, but also it will affect seriously the vehicle stability. Make sure the tyre pressure is between the standard measures

⊕ A tyre with an extremely low pressure will increase the fuel consumption, and this will damage the environment unnecessarily.

ESP**PRESIÓN DE LOS NEUMÁTICOS**

Una presión distinta a la señalada en este apartado puede ser motivo de defectos en la conducción del vehículo. De ahí que resulte muy aconsejable el controlar y corregir con frecuencia estas presiones.

★ La corrección de la presión de inflado se hará solamente cuando los neumáticos estén fríos. Si están calientes, la modificación de inflado se hará sólo en los casos en que la presión sea demasiado baja. La presión de aire insuficiente en los neumáticos no sólo acelera el desgaste del neumático, sino que también afecta seriamente a la estabilidad del ciclomotor. Asegúrese de que la presión de los neumáticos esté dentro de los límites

⚡ Un neumático con una presión excesivamente baja, aumenta el consumo de combustible, repercutiendo ello innecesariamente en el medio ambiente.

FRA**PRESSION DES PNEUMATIQUES**

Une pression différente à celle qui est signalée sur ce chapitre peut causer des défauts sur la conduite du véhicule. Le contrôle et la correction fréquents de la pression pneumatique est fortement conseillé.

★ La correction de la pression de gonflage doit être effectuée uniquement lors que les pneumatiques sont froids. Si les pneumatiques étaient chauds, la modification de gonflage se ferait uniquement dans le cas ou le pression était trop basse. Une pression d'air insuffisante accélère le dégât du pneumatique et affecte sérieusement la stabilité du cyclomoteur. Assurez-vous que la pression des pneumatiques est dans les limites spécifiés sur le tableau.

⚡ Un pneumatique avec une pression d'air excessivement basse augmente la consommation de carburant, fait qui repercute inutilement sur l'environnement

NLD**BANDENSPIJNING**

Een andere bandenspanning dan in deze sectie vermeld kan een abnormale rijconditie van het voertuig veroorzaken. Het wordt aanbevolen om de bandenspanning regelmatig te controleren en te corrigeren.

★ Het corrigeren van de spanningstoestand van de banden mag alleen worden uitgevoerd wanneer de banden koud zijn. Als de banden warm zijn, mag de druk enkel worden aangepast als de druk te laag is. De te lage bandenspanning zal niet alleen de slijtage van de band versnellen, maar ook de stabiliteit van het voertuig ernstig aantasten. Zorg ervoor dat de bandenspanning tussen de standaardmaatregelen ligt

⚡ Een band met een extreem lage druk verhoogt het brandstofverbruik en dit zal het milieu onnodig belasten.

- **Strumentazione e funzioni di controllo**
- **Instrumente und Bedienung**
- **Instrument and control functions**
- **Funcionamiento de los mandos de control**
- **Fonctions des instruments et des commandes**
- **Instrumenten en controlefuncties**

ITA

★ Assicurarsi di circolare sempre con i pneumatici in buone condizioni, poiché con i pneumatici eccessivamente consumati si riduce la stabilità di guida e successive perdite di controllo. Si raccomanda che il pneumatico anteriore si cambi quando la profondità delle scanalature sia di 1,6 mm. o meno.
Per evitare il consumo non necessario dei pneumatici si raccomanda di:

- Avere sempre i pneumatici con la pressione di gonfiaggio adeguata.
- Guidare soavemente evitando le accelerazioni e le frenate brusche.
- Assicurarsi di non strisciare i bordi dei marciapiedi con le ruote.

GER

★ Versuchen Sie immer mit Reifen in gutem Zustand zu fahren, wenn die Reifen zu verbraucht sind, beeinträchtigt dies die Stabilität, und Sie können die Kontrolle über Ihr Fahrzeug verlieren. Wir empfehlen, den Vorderreifen zu wechseln, wenn die Profiltiefe 1,6 mm oder weniger beträgt. Um unnötig hohen Verschleiß der Reifen vorzubeugen, empfehlen wir folgendes:

- Fahren Sie stets mit dem angemessenen Reifendruck.
- Lenken Sie sanft und vermeiden Sie starkes Beschleunigen und abruptes Bremsen.
- Versuchen Sie Gehsteigkanten nicht mit den Rädern zu streifen.

ENG

★ Try to ride the motorcycle with the tyres in a good condition, if you drive the vehicle with worn tyres it will reduce the stability and can cause you to loose control. It is recommended to change the front tyre when the tyre tread depth is 1.6 mm or less.
To avoid the unnecessary wear and tear of tyres it is recommended:

- Keep always the correct tyre pressure
- Drive softly, avoiding strong acceleration and sharp brakings.
- Do not get near or hit the curbs with the wheels.

PRESIÓN DE INFLADO EN FRIO / PRESSION DE GONFLAGE À FROID / PRESSIONE DI GONFIAGGIO A FREDDO / COLD TYRE INFLATION PRESSURE / REIFENDRUCK BEI KALTEM REIFEN

		Neumático delantero / Pneu avant / Pneumatico anteriore / Front tyre / Vorderreifen
XSM	Solo / Conducteur seul / Solo / Rider only / Allein	190 kPa (1,9 bar)
	Con pasajero / Avec passager / Con passegero / Rider and pillion passenger / Mit Beifahrer	190 kPa (1,9 bar)
XTM	Solo / Conducteur seul / Solo / Rider only / Allein	190 kPa (1,9 bar)
	Con pasajero / Avec passager / Con passegero / Rider and pillion passenger / Mit Beifahrer	190 kPa (1,9 bar)

ESP

★ Procure circular siempre con los neumáticos en buenas condiciones, ya que si lo hace con neumáticos excesivamente desgastados reducirá la estabilidad de conducción y puede llevarle a una pérdida de control. Se recomienda que el neumático delantero se cambie cuando la profundidad de las estrías sea de 1,6 mm. o menos.

Para evitar el desgaste innecesario de los neumáticos se recomienda:

- Llevar siempre los neumáticos con la presión de inflado adecuada.
- Conducir suavemente evitando los acelerones y los frenados bruscos.
- Procurar de no rozar los bordillos de las aceras con las ruedas.

FRA

★ Circuler toujours avec des pneumatiques en bon état. Des pneumatiques en mauvais état réduisent la stabilité de la conduite et peuvent entraîner une perte de contrôle. Nous vous conseillons de changer le pneumatique avant lorsque la profondeur des stries est de 1,6 mm. Voir moins. Pour éviter tout dégât inutile des pneumatiques, nous vous conseillons:

- Maintenir toujours les pneumatiques au niveau de gonflage adéquat.
- Conduire doucement en évitant les coups d'accélération et les freinages trop brusques.
- Eviter de frotter les bords de route avec les roues.

NLD

★ Probeer op de motorfiets te rijden met de banden in goede staat, als u met versleten banden rijdt, vermindert dit de stabiliteit en kan dit ertoe leiden dat u de controle over de motorfiets verliest. Het wordt aanbevolen de voorband te vervangen wanneer de profieldiepte van de band 1,6 mm of minder bedraagt.

Om onnodige slijtage van de banden te voorkomen, is het aan te bevelen:

- Houd altijd de juiste bandenspanning aan
- Rijd zacht, vermijd sterke acceleratie en scherp remmen.
- Kom niet in de buurt van de stoepanden en raak de stoepanden niet met de wielen.

PRESIÓN DE INFLADO EN FRIO / PRESSION DE GONFLAGE À FROID / PRESSIONE DI GONFIAGGIO A FREDDO / COLD TYRE INFLATION PRESSURE / REIFENDRUCK BEI KALTEM REIFEN

		Neumático trasero / Pneu arrière / Pneumatico posteriore / Rear Tyre / Hinterreifen
XSM	Solo / Conducteur seul / Solo / Rider only / Allein	210 kPa (2,1 bar)
	Con pasajero / Avec passager / Con passegero / Rider and pillion passenger / Mit Beifahrer	210 kPa (2,1 bar)
XTM	Solo / Conducteur seul / Solo / Rider only / Allein	210 kPa (2,1 bar)
	Con pasajero / Avec passager / Con passegero / Rider and pillion passenger / Mit Beifahrer	210 kPa (2,1 bar)

- **Strumentazione e funzioni di controllo**
- **Instrumente und Bedienung**
- **Instrument and control functions**
- **Funcionamiento de los mandos de control**
- **Fonctions des instruments et des commandes**
- **Instrumenten en controlefuncties**

ITA

SELLINO

Il sellino può essere Tolto. Per effettuare questa operazione:

1. Inserire il cavalletto;
2. Girare la chiave come mostra la fig.
3. Togliere il sellino tirando verso la parte anteriore del veicolo. Per ritornare a montare il sellino, invertire l'ordine delle operazioni realizzate durante lo smontaggio.

★ Durante i primi 1000 Km. non usare il veicolo più dell'80% della velocità massima prevista. Evitare le accelerazioni mantenendo una velocità costante per lunghi percorsi. Dopo i primi 1000 Km. aumentare progressivamente la velocità fino a raggiungere le massime prestazioni. Un buon rodaggio assicura una lunga durata e le migliori prestazioni del motore.

GER

GEBRAUCH SATTEL

Den Sattel können sie Abnehmen. Dazu müssen Sie folgendes tun:

1. Geben Sie das Fahrzeug auf den Motorradheber;
2. Drehen Sie den Schlüssel wie in Abbildung.
3. Ziehen Sie daran und nehmen Sie den Sattel ab. Um den Sattel wieder zu montieren, gehen Sie in umgekehrter Weise vor.

★ Fahren Sie während den ersten 1000 km nicht schneller als 80% der vorgesehenen Höchstgeschwindigkeit. Vermeiden Sie ein starkes Beschleunigen und halten Sie die Geschwindigkeit auf langen Strecken konstant. Nach den ersten 1000 km können Sie die Geschwindigkeit allmählich beschleunigen, bis Sie die maximale Laufleistung erreichen. Ein sinnvolles Einfahren garantiert eine lange Lebensdauer und optimale Leistung des Motors.

ENG

SEAT USAGE

The seat can be removed. To do this:

1. Place the vehicle over the side stand
2. Turn the key as it is shown in figure.
3. Remove the seat by pulling it towards the back of the vehicle. The installation of the seat is done in the reverse order of removal.

★ During the first 1.000 km. Do not run the vehicle more than 80 % of the maximum speed. Avoid the strong accelerations and maintain the speed uniform during long ride distances. After the first 1.000 km. Increase the speed gradually until you reach the maximum performance. A good breaking in period will insure a long life for the vehicle and the best engine performance.



ESP**SILLÍN**

El sillín puede quitarse. Para ello:

1. Ponga el vehículo sobre el caballete;
2. Gire la llave como muestra la fig.
3. Saque el sillín tirando hacia la parte anterior del vehículo. Para volver a montar el sillín, invierta el orden de las operaciones realizadas durante el desmontaje.

FRA**SIÈGE**

Le siège peut être retiré. À cette fin, veuillez:

1. Installer le véhicule sur le cric;
2. Tournez la clef tel qu'indiqué sur le dessin (fig.)
3. Retirez le siège en le poussant vers l'avant du véhicule. Pour monter le siège, inversez l'ordre des opérations réalisées pour son démontage.

NLD**ZADEL**

Het zadel kan worden verwijderd. Om dit te doen:

1. Plaats het voertuig over de zijstandaard
2. Draai de sleutel zoals weergegeven in figuur 2.
3. Verwijder het zadel door deze naar achteren te trekken. De installatie van het zadel gebeurt in omgekeerde volgorde van verwijdering.

★ Durante los primeros 1000 Km. no utilice el vehículo a más del 80% de la velocidad máxima prevista. Evite los acelerones y mantenga una velocidad constante por largos recorridos. Después de los primeros 1000 Km. aumente progresivamente la velocidad hasta alcanzar las máximas prestaciones. Un buen rodaje asegura una larga duración y las mejores prestaciones del motor.

★ Durant les premiers 1000 Km. ne pas utiliser le véhicule à plus de 80% de la vitesse maximum prévue. Évitez les accélérations brusques et maintenez une vitesse constante pour les longs trajets. Après les premiers 1000 Km. augmentez progressivement la vitesse jusqu'à atteindre les prestations maximums. Un bon rodage assure une durée plus longue et de meilleures prestations moteur

★ Tijdens de eerste 1000 km. Laat het voertuig niet meer dan 80 % van de maximum-snelheid rijden. Vermijd te sterke acceleraties en houd de snelheid uniform tijdens lange rijaftanden. Na de eerste 1000 km. Verhoog de snelheid geleidelijk tot u de maximale prestaties bereikt. Een goede inrijperiode garandeert een lange levensduur van het voertuig en de beste motorprestaties.

ITA

PROCEDIMENTI PER L'AVVIA- MENTO

1. Inserire il cavalletto;
2. Mettere in folle;
3. Inserire la chiave nel com-
mutatore e ruotarla nella
posizione  Con il caval-
letto abbassato ed il cambio
in folle.
4. Ruotare un 1/4 di giro il co-
mando acceleratore pre-
mendo il pulsante d'avvia-
mento;
5. Con il motore avviato il test
N si spegne quando si in-
serisce una marcia. Se si
inserisce una marcia, si può
avviare il motore con la leva
della frizione attivata.

 Non avviare il motore in
locali chiusi, poiché i gas di
scarico sono altamente tossici.

ARRESTO DEL MOTORE

Prima di spegnere il motore,
inserire il cambio in folle e la
chiave d'avviamento in posizio-
ne .

GER

INBETRIEBNAHME

1. Geben Sie das Fahrzeug auf
den Motorradheber;
2. Geben Sie den Gang auf
Leerlauf;
3. Geben Sie den Schlüssel ins
Schloss und drehen Sie den
Schlüssel in die Position 
bei heruntergelassenem He-
ber und mit Gang im Leer-
lauf.
4. Drehen Sie den Gasdrehgriff
um 1/4 Drehung und drücken
Sie den Starterknopf;
5. Wenn der Motor in Gang ist,
erlischt die Kontrollleuchte
N, sobald ein Gang einge-
schaltet wird. Wenn ein Gang
eingeschaltet wird, kann der
Motor mit dem Kupplungs-
hebel gestartet werden.

 Starten Sie den Motor
nicht in geschlossenen Räum-
lichkeiten, da die Abgase sehr
giftig sind.

MOTORSTOPP

Bevor Sie den Motor ausschalten,
geben Sie den Gang auf
Leerlauf und den Schlüssel auf
die Position .

ENG

STARTING OFF PROCEDURE

1. Place the vehicle on its side
stand;
2. Place the shift in neutral
position;
3. Place the ignition key and
turn it to the position 
with the side stand down
and the gear in neutral posi-
tion
4. Turn the throttle grip 1/4 turn
and press the starter switch.
5. With the engine running, the
indicator of the N position
will turn off when a gear
is engaged. If a shift is en-
gaged, the engine can be
started with the clutch lever
activated.

 Do not start the engine
in close places because the
emissions are extremely toxic.

ENGINE STOP

Before stopping the engine, place
the shift into neutral posi-
tion, and the starter key into 
position.

ESP**PROCEDIMIENTOS PARA LA PUESTA EN MARCHA**

1. Ponga el vehículo sobre el caballete;
2. Ponga el cambio en punto;
3. Ponga la llave en el conmutador y gírela a la posición . Con el caballete bajado y el cambio en punto muerto.
4. Gire un 1/4 de vuelta el mando acelerador y presione el pulsador de arranque.
5. Con el motor en marcha el testigo N se apaga cuando se acopla una marcha. Si se acopla una marcha, se puede poner en marcha el motor con la palanca de embrague activada.

★ No ponga en marcha el motor en locales cerrados, ya que los gases de escape son muy tóxicos.

PARADA DEL MOTOR

Antes de parar el motor, ponga el cambio en punto muerto y la llave de arranque en posición .

FRA**PROCÉDÉ DE MISE EN MARCHÉ**

1. Mettez le véhicule sur la béquille;
2. Mettez au point mort;
3. Mettez la clé sur le contact et tournez la à la position . Avec la béquille mise et la vitesse au point mort
4. Tournez un 1/4 de tour la commande d'accélération et appuyez sur le bouton de contact;
5. Avec le moteur en marche le témoin neutre s'éteint quand on enclenche une vitesse. Si on enclenche une vitesse, on peut mettre en marche le moteur avec le levier d'embrayage activé.

★ Ne démarrez pas le moteur dans des locaux fermés, car les gaz d'échappement sont très toxiques.

ARRET DU MOTEUR

Avant d'arrêter le moteur, mettez la vitesse au point mort et la clé de démarrage position .

NLD**STARTPROCEDURE**

1. Plaats het voertuig op de zijstandaard;
2. Plaats in neutraal;
3. Plaats de contactsleutel en draai deze in de stand  met de zijstandaard omlaag en de versnelling in de neutraal.
4. Draai de gashendel 1/4 slag en druk op de startschakelaar.
5. Als de motor draait, gaat de indicator van de N-stand uit als er een versnelling wordt ingeschakeld. Als een versnelling is ingeschakeld, kan de motor worden gestart met ingetrokken koppelingshendel.

★ Start de motor niet in gesloten ruimtes, omdat de uitlaatgassen toxisch zijn

6.

MOTOR STOP

Voordat u de motor stopt, zet u de versnellingspook in de neutrale stand en de startleutel in de stand .

ITA

DIFFICOLTA' NELL'AVVIAMENTO

In caso di difficoltà nell'avviamento, procedere come indicato di seguito:

MOTORE INGOLFATO

Con lo starter completamente disattivato accelerare a fondo e lasciare il motore in funzione per alcuni secondi. In qualsiasi situazione, non insistere con il motore d'avviamento attivato.

SENZA COMBUSTIBILE

Dopo aver rifornito il veicolo di combustibile, avviare il motore, azionando il pulsante d'avviamento mantenendo l'acceleratore al minimo. Nonostante queste operazioni il motore non si avvia, rivolgersi ad un Concessionario o Distributore Malaguti.

PRECAUZIONI

★ Con il motore a freddo, evitare di esigere prestazioni massime. Durante le discese, non superare la velocità massima poiché se il motore funziona per un lungo periodo in eccesso ai giri motore, è possibile che si verifichi un'imbalsamento del medesimo.

★ Dopo un lungo percorso, non spegnere immediatamente il motore, lasciandolo in funzionamento al minimo durante alcuni secondi.

GER

SCHWIERIGKEITEN BEIM STARTEN

Sind beim Starten Probleme aufgetreten, verfahren Sie wie im Folgenden beschrieben:

MOTOR "ERSOFFEN"

Deaktivieren Sie den Starter, beschleunigen Sie den Motor einige Sekunden lang. Versuchen Sie es auf keinen Fall zu lange mit dem Starter.

OHNE KRAFTSTOFF

Nachdem Sie Ihr Fahrzeug aufgetankt haben, starten Sie den Motor, indem Sie den Starterknopf betätigen und das Gaspedal durchdrücken. Wenn Ihr Fahrzeug danach noch immer nicht startet, wenden Sie sich an einen Vertragshändler oder Malaguti Verteiler.

VORSICHT

★ Versuchen Sie bei kaltem Motor nie die Höchstleistung des Motors zu erzwingen. Überschreiten Sie die Höchstgeschwindigkeit beim Bergabfahren nicht, wenn Sie lange Zeit mit überdrehtem Motor fahren könnte dies zum Durchdrehen des Motors führen.

★ Schalten Sie den Motor nach einer langen Strecke nicht sofort aus, lassen Sie ihn einige Sekunden im Leerlauf laufen.

ENG

PROBLEMS AT STARTING OFF

In case of problems at starting, proceed as it is described below:

FLOODED ENGINE

With the starter completely deactivated, accelerate completely and make the engine work during a few seconds. Do not insist with the starter motor activated

WITHOUT FUEL

After refilling the vehicle, start the engine by activating the starter switch and holding the throttle at minimum position. If after this precautions are taken the engine does not start, visit your nearest Dealer or Distributor Malaguti.

CAUTION

★ When the engine is cold do not expect the maximum performance from the engine. When riding down hill do not exceed the maximum speed because, if the engine over-revs for a long period of time, the over speed can damage it

★ After a long continuing trip, do not stop the engine immediately, let it idle during a few seconds before turning it off.

ESP**DIFICULTAD EN EL ARRANQUE**

En caso de dificultad en el arranque, proceda como se describe a continuación:

MOTOR AHOGADO

Con el starter completamente desactivado acelere a fondo y haga funcionar el motor durante algunos segundos. De cualquier forma, no insista con el motor de arranque activado.

SIN COMBUSTIBLE

Después de haber aprovisionado combustible al vehículo, ponga en marcha el motor, accionando el pulsador de arranque y manteniendo el acelerador al mínimo. Si a pesar de estas medidas, el vehículo no se pone en marcha, acuda a un Concesionario o Distribuidor Malaguti.

PRECAUCIONES

★ Con el motor frío, no le exija nunca el máximo de sus prestaciones. Durante las bajadas, no supere la velocidad máxima ya que si el motor funciona por un largo período sobrerrevolucionado, podría provocar su embalamiento.

★ Después de un largo recorrido, no apague inmediatamente el motor, déjelo funcionando en ralentí durante algunos segundos.

FRA**DIFFICULTE AU DÉMARRAGE**

En cas de difficulté au démarrage procédez de la façon suivante:

MOTEUR NOYÉ

Avec le starter complètement désactivé accélérez à fond et faite fonctionner le moteur quelques secondes. De toute façon, n'insistez pas avec le démarreur pas avec le démarreur activé.

SANS COMBUSTIBLE

Après avoir rempli le véhicule de carburant, mettez en marche le moteur actionnez le bouton de contact et maintenez l'accélérateur au minimum. Si malgré toutes ces dispositions, le véhicule ne démarre pas, rendez vous chez un concessionnaire ou un distributeur Malaguti.

PRÉCAUTIONS

★ Moteur à froid, ne sollicitez jamais le véhicule au maximum de ses prestations. Durant les descentes, ne dépassez pas la vitesse maximum car si le moteur fonctionne durant une longue période en sur régime, il pourrait s'emballer.

★ Après un long trajet, n'éteignez pas tout de suite le moteur, laissez le fonctionner au ralenti durant quelques secondes.

NLD**PROBLEMEN BIJ HET STARTEN**

In geval van problemen bij het starten, ga dan verder zoals hieronder beschreven:

VERZOPEN MOTOR

Met de choke volledig uitgeschakeld, volledig accelereren en de motor een paar seconden laten werken. Niet aandringen met geactiveerde startmotor

ZONDER BRANDSTOF

Nadat het voertuig is bijgevuuld, start u de motor door de startschakelaar te activeren en fr gaslhendel in de minimumpositie te houden. Als de motor na deze voorzorgsmaatregelen niet start, bezoek dan uw dichtstbijzijnde dealer of distributeur in Malaguti.

LET OP

★ Wanneer de motor koud is, verwacht niet de maximale prestaties van de motor. Bij het afdalen van een helling mag het maximum toeren niet worden overschreden, want als de motor gedurende een lange periode in te hoge toeren draaid, kan de motor schade oplopen.

★ Schakel de motor na een lange rit niet onmiddellijk uit, maar laat hem enkele seconden stationair draaien voordat u hem uitschakelt

ITA

GUIDA SICURA

 Guidare sempre a seconda delle proprie capacità. Guidare in stato di ebbrezza, sotto gli effetti di sostanze stupefacenti o farmaci è molto pericoloso.

Di seguito indichiamo alcuni semplici consigli che permetteranno l'uso quotidiano del veicolo in diverse condizioni di sicurezza. L'abilità e la conoscenza della meccanica costituiscono la base per una guida sicura. Prima di usare quotidianamente il veicolo, consigliamo come prima cosa di guidarlo in zone senza eccessivo traffico per acquisire una buona conoscenza dello stesso.

1. Prima di iniziare, ricordiamo di indossare il casco allacciandolo correttamente.
2. Nelle strade con presenza di buche, ridurre la velocità e guidare con prudenza.
3. Dopo aver percorso un lungo tragitto in una strada bagnata, senza aver azionato i freni, l'effetto frenante al principio è minore. In queste condizioni di marcia è opportuno azionare periodicamente il freno.

GER

SICHERES FAHREN

 Fahren Sie vorsichtig und Ihren Fähigkeiten entsprechend. Fahren Sie nie betrunken, unter Einfluss von Drogen oder bestimmten Medikamenten, dies kann sehr gefährlich sein.

Anschließend geben wir Ihnen einige Tipps, die Ihnen beim täglichen Gebrauch Ihres Fahrzeuges bei unterschiedlichen Bedingungen mehr Sicherheit geben. Ihr Können und Ihre Kenntnisse der Mechanik bilden den Grundstein für ein sicheres Fahren. Bevor Sie Ihr Fahrzeug täglich brauchen, empfehlen wir Ihnen, dass Sie es zuerst in einer Gegend mit wenig Verkehr benutzen, damit Sie sich an Ihr Fahrzeug gewöhnen.

1. Erinnern Sie sich daran, dass Sie vor dem Start den Helm aufsetzen und ihn richtig anschnallen.
2. In Straßen mit Schlaglöchern müssen Sie die Geschwindigkeit mäßigen und vorsichtig fahren.
3. Nachdem Sie eine lange Strecke auf einer nassen Straße zurückgelegt haben, ohne die Bremsen benutzt zu haben, ist der Bremseneffekt geringer. Bei diesen Fahrbedingungen ist es empfehlenswert, regelmäßig die Bremse zu betätigen.

ENG

SECURE DRIVING

 Always drive in accordance with your abilities. Driving under the effects of alcohol, drugs or medication it is very dangerous.

A few simple tips and indications will help you enjoy safely your vehicle on a daily basis. Your ability and mechanical knowledge is a background for a secure driving. Before the daily usage of the vehicle, we recommend you to drive first in areas where there is not much traffic, so you can get a good knowledge of the motorcycle by itself.

1. Before starting the engine, put the helmet on securely.
2. In roads with potholes, reduce the speed and drive carefully.
3. After driving the vehicle for a long period in a wet road without the use of brakes, the effect of the first braking is lowered. In this driving condition it is recommended to use the brakes periodically.

ESP**CONDUCCIÓN SEGURA**

 Conduzca siempre según sus capacidades. Conducir en estado de embriaguez, bajo el efecto de estupefacientes o de ciertos medicamentos es muy peligroso.

A continuación indicamos algunos sencillos consejos que le permitirán utilizar diariamente con seguridad su vehículo en distintas condiciones. Su habilidad y sus conocimientos de mecánica constituyen la base para una conducción segura. Antes de utilizar cotidianamente su vehículo, le aconsejamos que primero lo conduzca en zonas sin tráfico para adquirir un buen conocimiento del mismo.

1. Antes de ponerse en marcha, le recordamos que se ponga el casco y lo abroche correctamente.
2. En carreteras con baches, reduzca la velocidad y conduzca con prudencia.
3. Después de haber recorrido un largo trayecto por una carretera mojada sin haber accionado los frenos, el efecto frenante al principio es menor. En estas condiciones de marcha es oportuno accionar periódicamente el freno.

FRA**CONDUITE SÛRE**

 Conduisez toujours selon vos possibilités. Conduire en état d'ébriété, sous effet de stupéfiants ou de certains médicaments est très dangereux.

A suivre nous vous donnons quelques conseils simples qui vous permettront d'utiliser votre véhicule en total sécurité dans différentes conditions. Son habileté et ses connaissances en mécanique constituent la base pour une conduite sûre. Avant d'utiliser quotidiennement votre véhicule, nous vous conseillons de le conduire en premier lieu dans des zones sans trop de trafic pour acquérir une bonne connaissance de celui-ci.

1. Avant de mettre en marche, nous vous rappelons que vous devez mettre le casque et que vous l'accrochiez correctement.
2. Sur route en mauvais état, réduisez la vitesse et conduisez avec prudence.
3. Après avoir effectué un long trajet sur route mouillée sans avoir actionné les freins, l'effet freinage au début est moindre. Dans ces conditions de conduites il est important d'utiliser le frein régulièrement.

NLD**BEVEILIGING RIJDEN**

 Rijd altijd in overeenstemming met uw capaciteiten. Rijden onder invloed van alcohol, drugs of medicijnen is zeer gevaarlijk.

Enkele eenvoudige tips en aanwijzingen helpen u dagelijks veilig van uw voertuig te genieten. Uw vaardigheid en mechanische kennis is een achtergrond voor een veilig rijgedrag. Voor het dagelijks gebruik van het voertuig raden wij u aan om eerst te rijden in gebieden waar weinig verkeer is, zodat u zelf een goede kennis van de motor kunt opdoen.

1. Voordat u de motor start, zet u de helm goed vast.
2. In wegen met kuilen, verlaagt u de snelheid en rijdt u voorzichtig.
3. Na het rijden van het voertuig voor een lange periode op een natte weg zonder het gebruik van remmen, zullen de remmen iets minder goed werken. In deze rijomstandigheden is het raadzaam om de remmen regelmatig te gebruiken.
4. Rem niet te brusk wanneer de weg nat is, het wegdek beschadigd is of het voertuig weinig grip heeft.
5. Gebruik voor het remmen beide remmen om ervoor te zorgen dat de juiste verdeling van de remkracht over beide wielen wordt toegepast.
6. Rijd nooit met de helm die

ITA

4. Non frenare a fondo con l'asfalto bagnato, in una strada con buche e scarsa aderenza.
5. Per frenare, usare i due freni con il fine di distribuire uniformemente l'azione frenante sulle due ruote.
6. In nessun caso viaggiare con un casco agganciato lateralmente, potrebbe essere pericolosissimo

 E' tassativamente vietato realizzare qualsiasi intervento che modifichi le prestazioni del veicolo, così come qualsiasi alterazione delle sue parti originali della struttura che potrebbero variare le sue prestazioni, vietate dalle leggi vigenti, e nel non rispetto delle normative per il tipo d'omologazione, costituendo perciò, un pericolo per la sicurezza della guida.

GER

4. Treten Sie die Bremse auf nassem Asphalt, auf Straßen mit Schlaglöchern und Straßen mit schlechter Haftung nicht ganz durch.
5. Brauchen Sie zum Bremsen beide Bremsen, damit die Bremskraft gleichmäßig auf beide Räder verteilt wird.
6. Hängen Sie nie den Helm auf der Seite an, das kann zu Gefahrensituationen führen.

 Es ist strengstens verboten, Eingriffe durchzuführen, die die Leistung des Fahrzeugs beeinträchtigen könnten. Es dürfen auch keine Teile der Struktur geändert werden, dies ist gesetzlich verboten, da das Fahrzeug nicht mehr der Zulassung entsprechen würde, und dies die Sicherheit des Fahrzeugs gefährden kann.

ENG

4. Do not brake deeply when the road is wet, or when it has potholes and low adherence.
5. For braking, use both brakes to insure the correct distribution of the braking force is applied between both wheels.
6. Never drive the vehicle with the helmet on your side, this could be very dangerous.

 It is strictly forbidden to perform changes that modify the features of the vehicle, because any alteration of it's structure parts can change the features, and besides that it is illegal, the vehicle will not fit the homologation type approved, and it will become dangerous when you drive it.

ESP

4. No frene a fondo con el asfalto mojado, en una carretera con baches y con escasa adherencia.
5. Para frenar, utilice los dos frenos con el fin de distribuir uniformemente la acción frenante en las dos ruedas.
6. No viaje nunca con un casco enganchado lateralmente, podría ser muy peligroso.

 Está estrictamente prohibido realizar cualquier intervención que modifique las prestaciones del vehículo, así como cualquier alteración de sus partes originales de la estructura que pueden variar sus prestaciones, que además de estar prohibidas por la ley, el vehículo ya no cumpliría con el tipo de homologación, constituyendo un peligro para la seguridad de conducción.

FRA

4. Ne pas freinez à fond quand le bitume est mouillé, sur une route en mauvais état et avec une adhérence moyenne.
5. Pour freiner, utilisez les deux freins afin de répartir uniformément le freinage sur les deux roues.
6. Ne voyagez jamais avec le casque accroché latéralement, cela pourrait être très dangereux.

 Il est strictement défendu de réaliser quelque intervention qui modifierait les prestations du véhicule, ainsi que quelque modification de pièces originales de la structure qui pourrait changer ses prestations, qui en plus d'être interdit par la loi, le véhicule ne correspondrait plus au type d'homologation, constituant un danger pour la sécurité de conduite.

NLD

aan de zijdkant van uw motor hangt, dit kan zeer gevaarlijk zijn.

 Het is ten strengste verboden om veranderingen uit te voeren die de kenmerken van het voertuig wijzigen, omdat elke wijziging van de structuur van het voertuig de kenmerken kan veranderen, en bovendien is het illegaal. Het voertuig zal niet meer voldoen het goedgekeurde homologietype en het zal gevaarlijk worden wanneer u het voertuig bestuurt

- ITA **Guida**
- GER **Fahrbetrieb**
- ENG **Operation**
- ESP **Conducción**
- FRA **Conduite**
- HEB **Bedienung**

ITA

CARICHI AGGIUNTIVI

Nel caso in cui si debbano trasportare nel veicolo carichi aggiuntivi, è indispensabile seguire le norme indicate di seguito:

1. Gli equipaggi aggiuntivi si devono collocare il più vicino possibile al conducente e al baricentro del veicolo. Se questi ultimi non sono collocati correttamente, o meglio, sono eccessivamente grandi, il centro di gravità del veicolo può cambiare con il conseguente pericolo per la sicurezza di guida e di manovra. Equilibrare esattamente il carico e fissarlo saldamente.
2. Assicurarsi che si abbia sufficiente spazio libero ed angolo d'inclinazione rispetto al terreno.
3. Ricordare che fissaggi non corretti possono squilibrare il peso con conseguenti rischi d'instabilità.

CAMBIO DELLE MARCE

Chiudere l'acceleratore, tirare la leva della frizione ed inserire il pedale del cambio nella posizione di marcia desiderata. Rilasciare la frizione gradualmente. Riducendo la velocità, inserire una marcia più corta

GER

ZUSÄTZLICHE LADUNG

Wenn Sie zusätzliche Ladungen mit Ihrem Fahrzeug transportieren wollen, müssen Sie unbedingt die anschließend aufgeführten Vorschriften beachten:

1. Zusätzliches Gepäck muss so nahe wie möglich am Fahrer und im Schwerpunkt des Fahrzeugs befestigt werden. Wenn die Last nicht gut angebracht wird, oder zu groß ist, dann kann sich der Schwerpunkt des Fahrzeuges verlegen, die Sicherheit beim Fahren wird beeinträchtigt und Sie können schlechter manövrieren. Gleichen Sie die Last aus und befestigen Sie sie gut
2. Vergewissern Sie sich, dass Sie genug Platz haben und, dass der Neigungswinkel ausreichend ist
3. Erinnern Sie sich daran, dass durch schlechtes Befestigen der Ladung das Gleichgewicht und die Stabilität verloren gehen können.

SCHALTUNG

Geben Sie kein Gas mehr, drücken Sie den Kupplungshebel und geben Sie die Gangschaltung in die Position des gewünschten Ganges. Lassen Sie die Kupplung langsam los. Wenn Sie die Geschwindigkeit verringern wollen, stellen Sie einen kleineren Gang ein

ENG

ADDITIONAL LOADINGS

In case that the vehicle has to carry additional loads, it is indispensable to follow the rules that are indicated below:

1. The additional loads must be placed near the driver and at the center of gravity of the vehicle as much as possible. If these are not properly placed, or if they are too big, the center of gravity can change and this will be dangerous for your safety and the handling operations. Balance the load and secure it properly.
2. Make sure that there is enough free space between the bank angle and the road.
3. Remember that incorrect attachments can result in an improperly balanced weight, and will cause you to lose the stability of your vehicle.

SHIFTING GEAR

Close the throttle, pull the clutch lever and put the shift pedal into any gear you wish to run. Depress the clutch gradually. If you need to reduce the speed, select a shorter gear.

ESP**CARGAS ADICIONALES**

En caso de que deba transportar en el vehículo cargas adicionales, es indispensable seguir las normas que se indican a continuación:

1. Los equipajes adicionales se deben colocar lo más cerca posible del conductor y del baricentro del vehículo. Si estos no están bien colocados, o bien, son demasiado grandes, el centro de gravedad del vehículo puede cambiar con el consiguiente peligro para su seguridad de conducción y de maniobra. Equilibre exactamente la carga y fjela firmemente.
2. Asegúrese de que haya suficiente espacio libre y ángulo de inclinación respecto al terreno.
3. Recuerde que fijaciones incorrectas pueden desequilibrar el peso con los consiguientes riesgos de inestabilidad.

CAMBIO DE MARCHAS

Cierre el acelerador, tire de la palanca del embrague y ponga el pedal del cambio en la posición de marcha deseada. Suelte el embrague gradualmente. Si debe reducir la velocidad, ponga una marcha más corta.

FRA**CHARGES ADDITIONNELLES**

Au cas ou vous devez porter sur le véhicule des charges supplémentaires, il est indispensable de suivre les normes qui sont décrites ci-après:

1. Les charges supplémentaires doivent se situer le plus près possible du conducteur et du barycentre du véhicule. Si elles ne sont pas bien mises, ou bien, sont trop grandes, le centre de gravité du véhicule peut être changé avec des conséquences dangereuses pour sa sécurité de conduite et de manoeuvre. Equilibrez exactement la charge et fixez la fermement.
2. Assurez vous qu'il y est suffisamment d'espace libre et d'angle respectivement au sol.
3. Rappelez vous que des fixations incorrectes peuvent déséquilibrer le poids avec des conséquents risques d'instabilités.

CHANGEMENT DE VITESSES

Fermez l'accélérateur, tirez le levier d'embrayage et mettez le sélecteur de vitesse à la position désirée. Relâchez l'embrayage progressivement. Si vous devez réduire la vitesse, passez une vitesse inférieure.

NLD**ADDITIONALE LADINGEN**

Indien het voertuig extra ladingen moet vervoeren, is het absoluut noodzakelijk om de onderstaande regels te volgen:

1. De bijkomende lasten moeten zoveel mogelijk in de buurt van de bestuurder en in het zwaartepunt van het voertuig worden geplaatst. Als deze niet goed geplaatst zijn, of als ze te groot zijn, kan de invloed van de zwaar- tekracht veranderen en dit zal gevaarlijk zijn voor uw veiligheid en de behandeling. Breng de lading in evenwicht en zet deze goed vast.
2. Zorg ervoor dat er voldoende vrije ruimte is tussen de lading en de weg.
3. Vergeet niet dat verkeerde ladingen kunnen leiden tot een slecht uitgebalanceerd gewicht, waardoor u de stabiliteit van uw voertuig verliest.

VERANDERING VAN VERSNELLINGEN

Sluit de gashendel, trek aan de koppelingshendel en zet het schakelpedaal in de gewenste versnelling. Laat de koppeling geleidelijk los. Als u de snelheid moet verlagen, schakelt u naar een lagere versnelling.

- ITA **Manutenzione**
- GER **Wartung**
- ENG **Maintenance**
- ITA **Mantenimento**
- ITA **Maintenance**
- ITA **Onderhoud**

ITA

Per effettuare le operazioni di manutenzione, usare le attrezzature in dotazione contenute nella borsa specifica. La qualità dell'olio del motore è il fattore determinante per ottenere le migliori prestazioni; pertanto, è importante attenersi a quello indicato nelle operazioni di MANUTENZIONE PROGRAMMATA.

- Carter del motore: 1 litro
- Capacità totale del sistema di lubrificazione: 1,2 litri.
- Olio del motore prescritto: SAE 10W-40
Olio semisintetico

★ L'impiego di oli con caratteristiche diverse a quelle prescritte può pregiudicare la durata del motore.

GER

Benützen Sie für Wartungsarbeiten die in einem Beutel mitgelieferten Werkzeuge. Die Qualität des Motoröls ist ausschlaggebend für eine optimale Leistung des Motors. Deshalb ist es wichtig, die Hinweise des Abschnitts WARTUNG einzuhalten.

- Ölwanne des Motors: 1 Liter
- Fassungsvermögen des Schmiersystems: 1,2 Liter
- Vorgeschriebenes Motoröl: SAE 10W-40
teilsynthetisches Öl

★ Wenn Sie ein anderes Öl verwenden, kann dies die Lebensdauer des Motors verkürzen.

ENG

To perform the maintenance, use the tools given in the specific tool box provided. The engine oil quality is the main factor to obtain the best results for the features designed in the vehicle and, therefore, it is important to follow the indications and operations described in the PROGRAMMED MAINTENANCE chart

- Engine crankcase: 1 liter
- Lubrication system total capacity: 1.2 liter.
- Engine oil: SAE 10W-40 semi-synthetic oil

★ The use of a different oil can affect the engine performance and usage.

ESP

Para efectuar las operaciones de mantenimiento, utilice las herramientas en dotación contenidas en la bolsa específica. La calidad del aceite del motor es el factor determinante para obtener las mejores prestaciones del mismo; por lo tanto, es importante atenerse a lo que se indica en las operaciones de MANTENIMIENTO PROGRAMADO.

- Carter del motor: 1 litro
- Capacidad total del sistema de lubricación: 1,2 litros.
- Aceite del motor prescrito: SAE 10W-40
Aceite semisintético

★ El empleo de aceites con características distintas al prescrito puede perjudicar la duración del motor.

FRA

Pour effectuer les opérations de maintenance, utilisez les outils fournis dans la trousse spécifique. La qualité de l'huile moteur est un facteur déterminant pour obtenir les meilleures prestations de celui-ci; pour cela il est important de se tenir à ce qu'est indiqué dans les opérations de MAINTENANCE PROGRAMMEE.

- Carter moteur: 1 litre
- Capacité totale du système de lubrification: 1,2 litres.
- Huile moteur prescrite: SAE 10W-40
Huile semi-synthétique

★ L'emploi d'huiles avec des caractéristiques différentes à celles prescrites, peuvent porter préjudice à la durée de vie du moteur.

NLD

Om het onderhoud uit te voeren gebruikt u de gereedschappen die in de bijgeleverde specifieke gereedschapszakje zitten. De kwaliteit van de motorolie is de belangrijkste factor voor het verkrijgen van de beste resultaten en daarom is het belangrijk om de aanwijzingen en bemerkingen te volgen die volgens SERVICE LIJST worden beschreven.

- Motorcarter: 1 liter
- Smeersysteem totale capaciteit: 1,2 liter.
- Motorolie: SAE 10W-40
half synthetische olie

★ Het gebruik van een andere olie kan van invloed zijn op de motorprestaties en de levensduur van de motor.

- ITA **Livello olio del motore**
- GER **Wartung Motorölstand**
- ENG **Oil level maintenance**
- ESP **Nivel aceite del motor**
- FRA **Niveau d'huile moteur**
- NLD **Onderhoud van het oliepeil**

ITA

CONTROLLO DEL LIVELLO

★ Il controllo dell'olio deve essere effettuato quotidianamente, prima di usare il veicolo.

Realizzare le seguenti operazioni:

1. Mantenere il veicolo in posizione perpendicolare al terreno.
2. Avviare il motore, lasciandolo funzionare al minimo durante alcuni minuti e successivamente, spegnerlo.
3. Attendere almeno 5 minuti affinché l'olio che si trova nel motore ritorni al carter.
4. Svitare il tappo / asta "A" dell'orifizio di rifornimento dell'olio.

★ Non aggiungere olio con caratteristiche diverse a quelle che ancora contiene il motore.

5. Pulire l'asta ed introdurla nuovamente senza stingere il tappo. Il livello corretto dell'olio del motore deve situarsi tra i riferimenti "B" e "C" indicati nell'asta stessa.

GER

FÜLLSTANDKONTROLLE

★ Der Ölstand sollte täglich überprüft werden, immer vor dem Gebrauch des Fahrzeugs.

Führen Sie folgende Schritte durch:

1. Stellen Sie das Fahrzeug senkrecht zum Boden auf.
2. Starten Sie den Motor, lassen Sie ihn einige Minuten im Leerlauf laufen und schalten Sie den Motor aus.
3. Warten Sie mindestens 5 Minuten, bis das Öl, das sich im Motor befindet, wieder in die Ölwanne zurück rinnt.
4. Lockern Sie den Verschlussdeckel / Pegelstab "A" des Einfülllochs.

★ Füllen Sie nie anderes Öl hinzu, als das, das sich schon im Motor befindet.

5. Reinigen Sie den Stab und fügen Sie ihn wieder ein, ohne dass Sie den Verschlussdeckel anziehen. Der korrekte Ölstand liegt zwischen den Referenzpunkten "B" und "C", die auf dem Stab angegeben sind.

ENG

OIL LEVEL CONTROL

★ The oil level control must be done daily before using the vehicle.

Do the following operations:

1. Keep the vehicle in a perpendicular position to the ground.
2. Start the engine, let it idle during a few minutes and then switch it off.
3. Wait at least five minutes to let the oil that is inside the engine to drip down into the crankcase.
4. Loosen the tap / rod "A" of the refilling oil hole.

★ Do not add a different oil that is inside the engine.

5. Clean the dipstick of oil residues and introduce it again without pressing the button. The correct oil level must be between the reference marks "B" and "C".

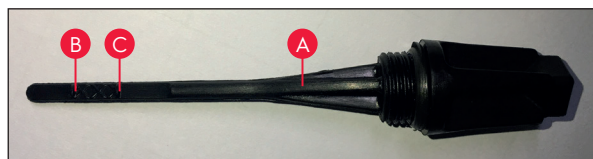

ESP

CONTROL DEL NIVEL

★ El control del aceite debe efectuarse a diario, antes de utilizar el vehículo.

Realice las siguientes operaciones:

1. Mantenga el vehículo en posición perpendicular al terreno.
2. Ponga en marcha el motor, déjelo funcionando en ralentí durante algunos minutos y luego, apáguelo.
3. Espere por lo menos 5 minutos para que el aceite que se encuentra en el motor vuelva al cárter.
4. Afloje el tapón / varilla "A" del orificio de aprovisionamiento del aceite.

★ No añada aceite con características distintas al que todavía contiene el motor.

5. Limpie la varilla y vuelva a introducirla sin apretar el tapón. El nivel correcto del aceite del motor debe estar entre las referencias "B" y "C" indicadas en la varilla misma.

FRA

CONTRÔLE DU NIVEAU

★ Le contrôle de l'huile doit s'effectuer quotidiennement, avant d'utiliser le véhicule.

Réalisez les opérations suivantes:

1. Maintenez le véhicule en position perpendiculaire au sol.
2. Mettez en marche le moteur, laissez le fonctionner au ralenti durant quelques minutes et puis éteignez le.
3. Attendez au moins 5 minutes pour que l'huile qui se trouve dans le moteur retourne dans le carter.
4. Dévissez le bouchon / jauge "A" du trou de remplissage de l'huile.

★ Ne pas remettre de l'huile avec des caractéristiques différentes à celles qui sont déjà dans le moteur.

5. Laver la jauge et remettez la sans serrez le bouchon. Le niveau correcte d'huile dans le moteur doit être entre les références "B" et "C" indiquées sur la jauge.

NLD

OLIEPEILREGELING

★ De controle van het oliepeil moet dagelijks worden uitgevoerd voordat het voertuig in gebruik wordt genomen.

Voer de volgende handelingen uit:

1. Hou het voertuig in een loodrechte positie.
2. Start de motor, laat deze enkele minuten stationair draaien en schakel deze vervolgens uit.
3. Wacht minstens vijf minuten om de olie die zich in de motor bevindt naar beneden in het carter te laten druppelen.
4. Draai de peilstok „A” van de bijvulopening los (Fig. 1).

★ Voeg geen andere olie toe dan die zich in de motor bevindt.

5. Reinig de peilstok van olieresten en breng hem opnieuw in zonder op de knop te drukken. Het juiste oliepeil moet zich tussen de referentiemerken „B” en „C” bevinden.

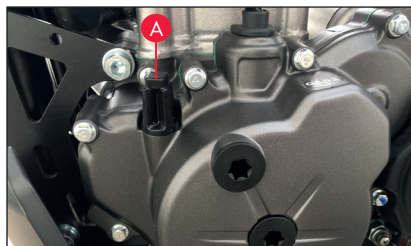

- ITA **Livello olio del motore**
- GER **Wartung Motorölstand**
- ENG **Oil level maintenance**
- ITA **Nivel aceite del motor**
- ITA **Niveau d'huile moteur**
- ITA **Onderhoud van het oliepeil**

ITA

6. Se fosse necessario, ristabilire il livello dell'olio, prestando attenzione a non superare il riferimento "C"
7. Stringere il tappo / asta "A"

★ Usare il veicolo con il livello dell'olio del motore insufficiente, può danneggiare irreparabilmente il motore.

SOSTITUZIONE DELL'OLIO DEL MOTORE E PULIZIA DEL FILTRO DELLA RETE

Per assicurare lo svuotamento completo e rapido dell'olio, il motore deve trovarsi alla temperatura normale di funzionamento. Realizzare le seguenti operazioni:

1. Mantenere il veicolo in posizione perpendicolare al terreno.
2. Collocare un recipiente ad guato per raccogliere l'olio usato nella parte sottostante del tappo di svuotamento "D".
3. Svitare il tappo / asta "A" dell'orifizio di rifornimento dell'olio.

GER

6. Falls notwendig, füllen Sie Öl ein, achten Sie darauf, dass Sie den Referenzpunkt "C" nicht überschreiten.
7. Befestigen Sie den Verschlussdeckel / Pegelstab "A".

★ Wenn Sie Ihr Fahrzeug mit zu wenig Öl in Betrieb nehmen, können dem Fahrzeug nicht reparierbare Schäden zugefügt werden.

ERSATZ DES MOTORÖLS UND REINIGUNG DES FILTERS

Damit das Öl schnell und gänzlich entleert werden kann, muss der Motor die normale Betriebstemperatur aufweisen. Führen Sie folgende Schritte durch:

1. Stellen Sie das Fahrzeug senkrecht zum Boden auf.
2. Stellen Sie einen geeigneten Behälter unter den Ablassstopfen "D", um das verbrauchte Öl aufzufangen.
3. Lockern Sie den Verschlussdeckel / Pegelstab "A" des Einfülllochs.

ENG

6. If necessary, refill the oil level, taking into account that it should not go over the "C" mark.
7. Press the tap / dipstick "A"

★ Using the vehicle with the incorrect oil level can damage the engine.

REPLACE THE ENGINE OIL AND CLEAN THE FILTER ELEMENT.

To assure the complete oil drainage, the engine must be at normal temperature of operation. Do the following operations:

1. Keep the vehicle at perpendicular position to the ground.
2. Place a container underneath the drain hole "D" to collect the burnt oil.
3. Loosen the tap / dipstick "A" from the hole of refilling oil.

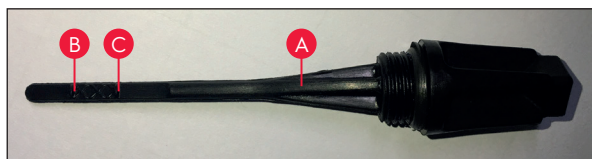

ESP

- Si es necesario, restablezca el nivel del aceite, prestando atención de no superar la referencia "C"
- Apriete el tapón / varilla "A".

★ Utilizar el vehículo con nivel de aceite motor insuficiente, puededañar irreparablemente el motor.

SUSTITUCIÓN DEL ACEITE DEL MOTOR Y LIMPIEZA DEL FILTRO DE RED

Para asegurar el vaciado completo y rápido del aceite, el motor debe estar a la temperatura normal de funcionamiento. Realice las siguientes operaciones:

- Mantenga el vehículo en posición perpendicular al terreno.
- Coloque un recipiente adecuado para recoger el aceite quemado debajo del tapón de vaciado "D".
- Afloje el tapón / varilla "A" del orificio de aprovisionamiento del aceite.

FRA

- Si c'est nécessaire, rétablissez le niveau d'huile, en faisant attention de ne pas dépasser la référence "C"
- Visser le bouchon / jauge "A"

★ Le contrôle de l'huile doit s'effectuer quotidiennement, avant d'utiliser le véhicule.

REPLACEMENT DE L'HUILE DU MOTEUR ET NETTOYAGE DU FILTRE DE RÉSEAU

Pour assurer la vidange complète et rapide de l'huile, le moteur doit être à la température normale de fonctionnement Réalisez les opérations suivantes:

- Maintenez le véhicule en position perpendiculaire au sol.
- Mettez un récipient adéquate sous le bouchon de vidange "D" pour récupérer l'huile brûlée.
- Dévisser le bouchon / jauge "A" du trou de remplissage de l'huile.

NLD

- Indien nodig, vul het oliepeil bij, rekening houdend met het feit dat het niet over de „C“-markering mag gaan.
- Druk op de tik/peilstok „A“.

★ Het gebruik van het voertuig met het verkeerde oliepeil kan de motor beschadigen.

VERVANG DE MOTOROLIE EN REINIG HET FILTERELEMENT.

Om de volledige olieafvoer te garanderen, moet de motor op de normale bedrijfstemperatuur zijn.

Voer de volgende handelingen uit:

- Plaats het voertuig op een loodrechte positie ten opzichte van de grond.
- Plaats een opvangbak onder de afvoeropening „D“ om de olie op te vangen (Fig. 2).
- Draai de peilstok „A“ (fig. 1) los van de opening voor het bijvullen van de olie.

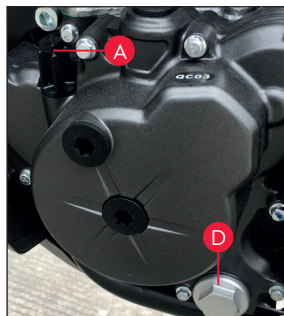

- ITA **Livello olio del motore**
- GER **Wartung Motorölstand**
- ENG **Oil level maintenance**
- ESP **Nivel aceite del motor**
- FRA **Niveau d'huile moteur**
- NLD **Onderhoud van het oliepeil**

ITA

4. Svitare il tappo di svuotamento dell'olio "D" recuperando il filtro di rete "F" e la molla.
5. Pulire il filtro di rete con dissolvente non infiammabile o con elevate caratteristiche d'infiammabilità.
6. Asciugare il filtro con un getto d'aria compressa a bassa pressione.
7. Controllare che la rete del filtro, l'anello di gomma e l'anello di ritenuta del tappo di svuotamento dell'olio "D" non siano danneggiati, successivamente montare nuovamente il gruppo stringendo il tappo di 15 Nm.
8. Aggiungere olio del motore nella quantità prescritta.
9. Stringere il tappo / asta "A" successivamente, avviare il motore facendolo funzionare al minimo durante 2 o 3 minuti.
10. Spegnerne il motore e controllare che il livello dell'olio corrisponde al riferimento "C".

GER

4. Lockern Sie den Ablassstopfen "D" und entnehmen Sie den Netzfilter "F" und die Feder.
5. Reinigen Sie den Netzfilter mit nicht leicht brennbarem Lösungsmittel.
6. Trocknen Sie den Filter, indem Sie ihn mit Niederdruck abspritzen.
7. Überprüfen Sie, dass der Netzfilter, der Gummiring und der Sicherungsring des Ablassstopfens "D" nicht beschädigt sind, anschließend befestigen Sie den Verschlussdeckel von neuem mit Drehmoment 15 Nm.
8. Geben Sie Motoröl in der vorgeschriebenen Menge hinzu.
9. Nachdem Sie den Verschlussdeckel / Pegelstab "A" befestigt haben, starten Sie den Motor und lassen Sie ihn im Leerlauf 2 bis 3 Minuten laufen.
10. Schalten Sie den Motor aus und überprüfen Sie, ob der Ölstand dem Referenzpunkt "C" entspricht

ENG

4. Loosen the oil drainage tap "D" keeping the oil filter "F" and the spring.
5. Clean the filter with a non inflammable solvent
6. Dry the filter with the air compressor at a low pressure.
7. Check that the oil filter, rubber ring and the stopper ring of the drainage tap "D" are not damaged, and then tighten the tap at the torque of 15 Nm
8. Add oil to the engine.
9. Tighten the tap / dipstick "A", then start the engine letting it idle for at least 2 or 3 minutes.
10. Stop the engine and check if the oil level is at the reference mark "C".

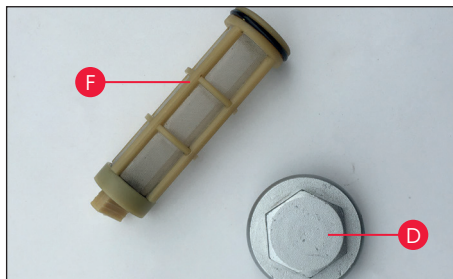

ESP

4. Afloje el tapón de vaciado del aceite "D" recuperando el filtro de red "F" y el muelle.
5. Limpie el filtro de red con disolvente no inflamable o con elevadas características de inflamabilidad.
6. Seque el filtro con un chorro de aire comprimido de baja presión.
7. Controle que la red del filtro, el anillo de goma y el anillo de retención del tapón de vaciado del aceite "D" no estén dañados, luego vuelva a montar el grupo apretando el tapón al par de 15 Nm.
8. Añada aceite del motor en la cantidad prescrita.
9. Apriete el tapón / varilla "A" luego, ponga en marcha el motor haciéndolo funcionar en ralentí durante 2 ó 3 minutos.
10. Pare el motor y controle que el nivel de aceite corresponda a la referencia "C".

FRA

4. Dévisser le bouchon de vidange de l'huile "D" en récupérant le filtre de réseau "F" et le ressort.
5. Lavez le filtre de réseau avec du dissolvant non inflammable ou avec des caractéristiques élevées d'inflammabilité.
6. Séchez le filtre avec un pistolet à air comprimée base pression.
7. Contrôlez que le réseau du filtre, l'anneau caoutchouc et l'anneau de rétention du bouchon de vidange d'huile "D" ne soient pas abîmés, puis remonter l'ensemble en vissant le bouchon à 15 Nm.
8. Rajoutez la quantité prescrite d'huile.
9. Visser le bouchon / jauge "A" puis, mettez en marche le moteur en le faisant fonctionner au ralenti 2 à 3 minutes.
10. Arrêtez le moteur et contrôlez que le niveau d'huile correspond à la référence "C".

NLD

4. Draai de olieaftapbout „D“ los (fig. 2) en houd de oliefilter „F“ en de veer bij.
5. Reinig de filter met een niet-ontvlambaar oplosmiddel.
6. Droog de filter met de luchtcompressor onder lage druk.
7. Controleer of de oliefilter, de o-ring en de stoppering van de aftapkraan „D“ niet beschadigd zijn en draai de kraan vervolgens vast met een draaimoment van 15 Nm.
8. Voeg olie aan de motor toe.
9. Draai de peilstok „A“ vast (fig. 1), start de motor en laat deze minstens 2 tot 3 minuten stationair draaien.
10. Stop de motor en controleer of het oliepeil bij de referentiemarkering „C“ staat

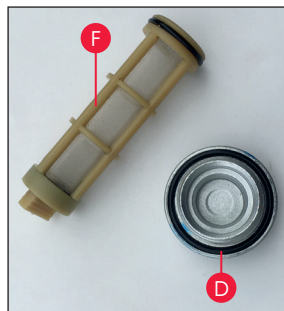

- **Livello olio del motore**
- **Wartung Motorölstand**
- **Oil level maintenance**
- **Nivel aceite del motor**
- **Niveau d'huile moteur**
- **Onderhoud van het oliepeil**

ITA

 Con il motore caldo operare con molta precauzione evitando il contatto con l'olio usato: pericolo di ustioni.

⚠ L'olio usato contiene sostanze nocive per l'ambiente. Si deve eliminare rispettando le norme vigenti.

 L'olio usato può causare tumori alla pelle. Pertanto, evitare il contatto prolungato. Anche se questo è poco probabile, eccetto nei casi in cui si verifici un contatto quotidiano. Consigliamo di lavarsi le mani minuziosamente con acqua e sapone immediatamente dopo l'uso.

GER

 Bei heißem Motor ist oberste Vorsicht geboten, vermeiden Sie den Kontakt mit dem Altöl: Verbrennungsgefahr.

⚠ Das Altöl enthält umweltschädliche Substanzen. Es muss den geltenden Vorschriften entsprechend entsorgt werden.

 Altöl kann Hautkrebs hervorrufen. Vermeiden Sie deshalb den Kontakt mit Altöl. Außer wenn Sie täglich Altöl ausgesetzt sind, ist eine Erkrankung sehr unwahrscheinlich. Wir empfehlen direkt nach dem Gebrauch die Hände mit Wasser und Seife zu waschen.

ENG

 With the hot engine, work carefully avoiding the contact with the burnt oil: danger to get burn.

⚠ The burnt oil contains substances that are extremely harmful to the environment. It must be eliminated following the current rules.

 The used oil can cause cancer to the skin. Because of this, avoid the contact for prolonged periods. Although this is unlikely unless you handle used oil on a daily basis, it is advisable to thoroughly wash your hands with soap and water as soon as possible after handling used oil.

ESP

 Con el motor caliente actúe con mucha precaución evitando el contacto con el aceite quemado: peligro de quemaduras.

⚡ El aceite quemado contiene sustancias nocivas para el medio ambiente. Debe eliminarse respetando las normas vigentes.

 El aceite usado puede causar cáncer a la piel. Por lo tanto, evite su contacto prolongado. Aunque esto es muy poco probable, excepto de que se produzca un contacto cotidiano. Le aconsejamos lavarse las manos cuidadosamente con agua y jabón inmediatamente después de haberlo utilizado.

FRA

 Avec le moteur chaud, agissez avec beaucoup de précaution en évitant le contact avec l'huile chaude: danger de brûlures.

⚡ L'huile brûlée contient des substances nocives pour l'environnement. Vous devez l'éliminer en respectant les normes en vigueur.

 L'huile usagée peut causer des cancers de la peau. Pour cela évitez son contact prolongé. Même si cela est peu probable, sauf si cela se produit quotidiennement. Nous vous conseillons de vous laver les mains précautionneusement avec de l'eau et du savon immédiatement après l'avoir utilisée.

NLD

 Bij hete motor, vermijd ieder contact met de olie: gevaar om te verbranden.

⚡ De olie bevat stoffen die zeer schadelijk zijn voor het milieu. De olie moet volgens de huidige regels worden verwijderd.

 De gebruikte olie kan kanker aan de huid veroorzaken. Vermijd daarom het contact voor langere tijd. Hoewel dit onwaarschijnlijk is, tenzij u dagelijks met gebruikte olie omgaat, is het raadzaam om uw handen zo snel mogelijk na gebruik van gebruikte olie grondig te wassen met water en zeep.

- ITA **Candela**
- GER **Zündkerze**
- ENG **Spark plug**
- ITA **Bujia**
- GER **Bougie**
- ENG **Bougie**

ITA

SMONTAGGIO DELLA CANDELA

Realizzare le seguenti operazioni:

- Inserire il cavalletto.
- Togliere il cappuccio "A" del cavo A.T. della candela "B".
- Con la chiave in dotazione, svitare la candela.
- Durante il montaggio, inclinare la candela con l'inclinazione necessaria stringendola a fondo manualmente.
- Usare la chiave solamente per bloccarla.
- Introdurre completamente il cappuccio "A" sulla candela.

DISTANZA TRA GLI ELETTRODI:

0,6 - 0,7 mm

★ La candela deve essere smontata con il motore a freddo. Quest'ultima deve essere sostituita ogni 12.000 Km. L'uso delle centraline elettroniche, delle accensioni elettroniche non conformi e di candele diverse da quelle prescritte, possono danneggiare irreparabilmente il motore.

GER

ZÜNDKERZE AUSBAUEN

Führen Sie folgende Schritte durch:

- Geben Sie das Fahrzeug auf den Motorradheber;
- Entfernen Sie die Kappe "A" des Kabels A.T. der Zündkerze "B".
- Lockern Sie mit dem mitgelieferten Schlüssel die Zündkerze.
- Bauen Sie die Zündkerze mit der notwendigen Neigung ein, drehen Sie sie von Hand fest
- Brauchen Sie den Schlüssel nur, um sie zu arretieren.
- Geben Sie die Kappe "A" der Zündkerze ein.

ELEKTRODENABSTAND:

0,6 - 0,7 mm

★ Die Zündkerze muss bei kaltem Motor ausgebaut werden. Die Zündkerze sollte alle 12'000 km ersetzt werden. Der Gebrauch von nicht zulässigen elektronischen Komponenten und elektronischen Zündsystemen, sowie der Einsatz von nicht vorgeschriebenen Zündkerzen, können im Motor nicht reparierbare Schäden verursachen.

ENG

SPARK PLUG REMOVAL

Perform the following operations:

- Place the vehicle on its side stand.
- Remove the cap "A" the high tension cable from the spark plug "B".
- Loosen the spark plug, use the wrench that is provided.
- During the installation, insert the spark plug with the necessary bank angle and tighten it with your hands.
- Use the key only to lock it.
- Install the cap "A" completely into the spark plug.

DISTANCE BETWEEN ELECTRODES:

0,6 - 0,7 mm

★ The spark plug must be removed with the cold engine. The spark plug must be replaced every 12,000 km. The use of any electrical ignition devices and spark plugs not specified can seriously damage the engine.

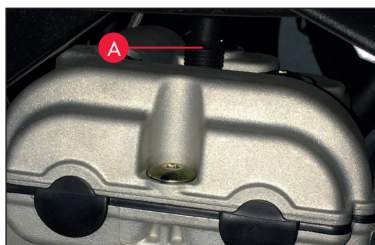

ESP

DESMONTAJE DE LA BUJÍA

Realice las siguientes operaciones:

- Ponga el vehículo sobre el caballete.
- Quite el capuchón "A" del cable A.T. de la bujía "B".
- Con la llave en dotación, afloje la bujía.
- Durante el montaje, introduzca la bujía con la inclinación necesaria apretándola a fondo manualmente.
- Utilice la llave sólo para blo-quearla.
- Introduzca completamente el capuchón "A" en la bujía.

DISTANCIA ENTRE LOS ELECTRODOS:

0,6 - 0,7 mm

★ La bujía debe desmontarse con el motor frío. La bujía debe sustituirse cada 12.000 Km. El uso de centralitas electrónicas, de encendidos electrónicos no conformes y de bujías diferentes a las prescritas puede dañar irreparablemente el motor.

FRA

DÉMONTAGE DE LA BOUGIE

Réalisez les opérations suivantes:

- Mettez le véhicule sur la béquille.
- Quittez le capuchon "A" du câble A.T. de la bougie "B".
- Avec la clé fournie, dévissez la bougie.
- Durant le montage, introduisez la bougie avec l'inclinaison nécessaire en vissant manuellement jusqu'au fond.
- Utilisez la clé seulement pour la bloquer.
- Introduisez complètement le capuchon "A" sur la bougie.

DISTANCE ENTRE LES ÉLECTRODES:

0,6 - 0,7 mm

★ La bougie doit être démontée moteur à froid. La bougie être remplacée tous les 12.000 Km. l'utilisation de centrales électroniques, de démarreurs électroniques non conformes et de bougies différentes à celles prescrites peut endommager de façon irréversible le moteur.

NLD

VERWIJDERING VAN DE ONTSTEKINGSKAARS

- Voer de volgende handelingen uit:
- Plaats het voertuig op de zijstandaard.
- Verwijder de dop „A“ (fig. 1), aan de hoogspanningskabel van de bougie „B“.
- Draai de ontstekingskaars los, gebruik de meegeleverde sleutel (fig. 2).
- Steek tijdens de installatie de ontstekingskaars in de juiste hellingshoek in en draai deze met uw handen vast
- Gebruik de sleutel alleen om deze te volledig vast te draaien.
- Monteer de kap „A“ op de ontstekingskaars.

AFSTAND TUSSEN DE ELEKTRODEN:

0,6 - 0,7 mm

★ De ontstekingskaars moet bij koude motor worden verwijderd. Deze moet om de 12.000 km worden vervangen. Het gebruik van niet voorgeschreven ontstekingskaarsen kan de motor ernstig beschadigen.

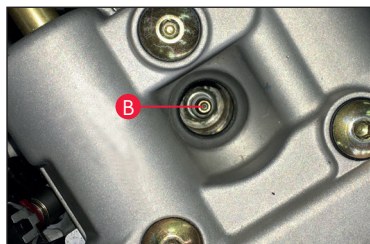

- ITA **Filtro dell'aria**
- GER **Luftfilter**
- ENG **Air filter**
- ITA **Filtro de aire**
- ITA **Filtre à air**
- ITA **Luchtfilter**

ITA

PULIZIA FILTRO DELL'ARIA

La schiuma filtro aria si trova nella scatola filtro nel lato sinistro della motocicletta.

OSSERVAZIONE:

Se la schiuma è ostruita dalla polvere, aumenterà la resistenza di ammissione con una perdita risultante di potenza d'uscita ed un incremento nel consumo del combustibile. Si raccomanda di pulire la schiuma ogni 5.000 Km. in accordo al procedimento seguente.

- Smontare il coperchio laterale del lato sinistro (1)
- Estrarre le viti di fissaggio del coperchio del filtro e smontare il medesimo.
- Estrarre la schiuma filtro.
- Riempire un recipiente con un liquido pulitore non infiammabile. Immergere la schiuma varie volte fino a quando rimane totalmente pulita.
- Espellere il liquido pulitore premendo varie volte il filtro con i palmi delle mani. Non piegare o strizzare il filtro, poiché è possibile creare inavvertitamente delle fessure.
- Immergere la schiuma filtro in un recipiente pieno d'olio per filtras e successivamente con i palmi delle mani premere ripetutamente fino ad espellere l'olio.
- Una volta ottenuta la schiuma pulita, montarla seguendo l'ordine inverso di smontaggio.

GER

REINIGUNG DES LUFTFILTERS

Der Schaumstoff des Luftfilters befindet sich in der Filterbox auf der linken Seite des Motorrads.

BEMERKUNG:

Wenn der Schaumstoff verstaubt ist, steigt der Einlasswiderstand, was einen Verlust der Ausgangsleistung bedeutet und einen erhöhten Kraftstoffverbrauch zur Folge hat. Es wird empfohlen, den Schaumstoff alle 5'000 km gemäß den folgenden Schritten zu reinigen.

- Nehmen Sie den seitlichen Deckel auf der linken Seite (1) ab.
- Entnehmen Sie die Befestigungsschrauben der Filterbox und bauen Sie diese aus.
- Nehmen Sie den Schaumstofffilter heraus.
- Füllen Sie einen Behälter mit nicht brennbarem Reinigungsmittel. Tauchen Sie den Schaumstoff mehrmals ein, bis er ganz sauber ist.
- Spülen Sie das Reinigungsmittel aus, indem Sie mit den Handballen auf den Filter Druck ausüben. Falten Sie den Filter nicht und quetschen Sie ihn nicht, dies könnte zu Brüchen führen.
- Tauchen Sie den Schaumstofffilter in einen mit Filteröl gefüllten Behälter, und üben Sie mit den Handballen Druck aus, bis das Öl ausgestoßen wird.
- Wenn der Schaumstoff sauber ist, setzen Sie ihn erneut ein, indem Sie die Schritte in der umgekehrten Reihenfolge durchführen.

ENG

CLEAN THE AIR FILTER.

The foam element is inside the filter housing located at the left side of the motorcycle.

OBSERVATION:

If the foam element is stucked with dust, it will increase the intake resistance with a result of a loss of power and with an increase of fuel consumption. It is recommended to clean the foam element every 5,000 km.

- Remove the side cover from the left side (1)
- Remove the foam element cover box and securing bolts.
- Remove the foam element.
- Fill a recipient with a non-flammable liquid cleaner. Submerge the filter inside the solvent until it gets clean
- Remove the cleaner fluid by squeezing it several times with the palm of your hands. Do not bend the filter element, it can damage it with slits.
- Place the foam element in a recipient filled with filter oil and then squeeze it with the palm of your hands until the oil is removed completely.
- Once the foam element is clean, install it in the reverse order of removal.

ESP**LIMPIEZA FILTRO DE AIRE**

La espuma filtro aire está dentro de la caja filtro situada en el lado izquierdo de la motocicleta.

OBSERVACION:

Si la espuma se ha obstruido con polvo, aumentará la resistencia de admisión con una pérdida resultante de potencia de salida y un incremento en el consumo de combustible. Se recomienda limpiar la espuma cada 5.000 Km. de acuerdo al procedimiento siguiente.

- Desmante la tapa lateral del lado izquierdo (1)
- Extraiga los tornillos fijación tapa caja filtro y desmante la misma.
- Extraiga la espuma filtro.
- Llene un recipiente con un líquido limpiador no inflamable. Sumerja la espuma varias veces hasta que quede totalmente limpia.
- Expulse el líquido limpiador presionando varias veces el filtro con las palmas de las manos. No doble o estruje el filtro, ya que ello ocasionará fisuras en él.
- Sumerja la espuma filtro en un recipiente lleno de aceite para filtros y después con las palmas de las manos presionar repetidamente hasta expulsar el aceite.
- Una vez tenga la espuma limpia, móntela siguiendo el orden inverso de desmontaje.

FRA**NETTOYAGE DU FILTRE À AIRE**

La mousse du filtre à aire est à l'intérieure de la boîte filtre située sur le côté gauche de la moto.

OBSERVATION:

Si la mousse a été obstruée avec de la poussière, cela augmentera la résistance de l'admission avec une perte de puissance de sortie et une augmentation de consommation de carburant. Nous vous recommandons de nettoyer la mousse tous les 5.000 Km. en accord avec le procédé suivant

- Démontez le couvercle latéral du côté gauche (1)
- Extraire les deux vis de fixation du couvercle de la boîte filtre et démontez la
- Extraire la mousse du filtre.
- Remplissez un récipient avec un liquide nettoyant non inflammable. Submergez la mousse plusieurs fois jusqu'à ce qu'elle soit complètement propre.
- Expulsez le liquide nettoyant en pressant plusieurs fois sur le filtre avec les paumes de la main. Ne pliez ou ne tordez pas le filtre, ceci pouvant occasionner des fissures.
- Submergez la mousse filtre dans un récipient rempli d'huile pour filtres et après avec les paumes de la main pressez plusieurs fois jusqu'à en expulser l'huile.
- Une fois que la mousse est propre, montez la suivant l'ordre inverse au démontage.

NLD**MAAK HET LUCHTFILTER SCHOON**

Het schuimelement bevindt zich in de filterbehuizing aan de linkerkant van de motorfiets.

OBSERVATIE:

Als het schuimelement vervuild is met stof, zal de inlaatweerstand toenemen, met als gevolg een verlies van vermogen en een toename van het brandstofverbruik. Het wordt aanbevolen om het schuimelement om de 5.000 km te reinigen.

- Verwijder de zijafdekking van de linkerzijde (1)
- Verwijder het luchtfilterdekset door de bevestigingsbouten los te schroeven.
- Verwijder het schuimelement
- Vul een recipiënt met een niet-ontvlambare vloeistofreiniger. Dompel de filter onder in het oplosmiddel tot het schoon is.
- Verwijder de reinigingsvloeistof door er meerdere malen met de palm in te knijpen. Buig het filterelement niet, het kan het beschadigen en barsten.
- Plaats het schuimelement in een met filterolie gevulde recipiënt en knijp het vervolgens uit tot de olie volledig is verwijderd.
- Zodra het schuimelement schoon is, installeert u het in omgekeerde volgorde van verwijdering.

- ITA **Filtro dell'aria**
- GER **Luftfilter**
- ENG **Air filter**
- ESP **Filtro de aire**
- FRA **Filtre à air**
- NLD **Luchtfilter**

ITA

★ Prima e durante la pulizia esaminare minuziosamente la schiuma filtro aria, se risultasse danneggiata, sostituirla con una nuova. In caso di guida in strade polverose, pulire frequentemente la schiuma filtro. Assicurarsi sempre che la schiuma si trovi in ottime condizioni. La vita del motore dipende soprattutto da questa componente. **IN NESSUN CASO METTERE IN FUNZIONAMENTO IL MOTORE SENZA SPUMA FILTRO DELL'ARIA.**

GER

★ Überprüfen Sie den Schaumstoff-Luftfilter vor und während der Reinigung gründlich, falls er Schäden aufweist, sollten Sie ihn durch einen neuen ersetzen. Wenn Sie oft auf staubigen Straßen fahren, sollten Sie den Schaumstofffilter öfters reinigen. Vergewissern Sie sich immer, dass der Schaumstoff in einwandfreiem Zustand ist. Die Lebensdauer des Motors hängt stark von dieser Komponenten ab. **SETZEN SIE DEN MOTOR NIE OHNE SCHAUMSTOFFLUFTFILTER IN GANG.**

ENG

★ Before and during the cleaning procedure check for damages in the foam element, if it is damaged, replace it with a new one. If you drive under dusty conditions, you must clean the air foam filter frequently. Make sure that the air foam filter element is under correct conditions. The life of the engine depends on this component. **NEVER START THE ENGINE WITHOUT THE AIR FOAM ELEMENT.**



ESP

★ Antes y durante la limpieza examine minuciosamente la espuma filtro aire, si ve que está deficiente, debe reemplazarla por una nueva Si conduce por carreteras polvorientas, debe limpiar la espuma filtro aire más frecuentemente. Asegúrese siempre que la espuma esté en excelentes condiciones. La vida del motor depende mayormente de este componente. **NUNCA HAGA FUNCIONAR EL MOTOR SIN ESPUMA FILTRO AIRE.**

FRA

★ Avant et pendant le nettoyage, vérifiez minutieusement la mousse du filtre à air. Veillez à la remplacer si celle-ci est défectueuse. Si vous conduisez sur des routes poussiéreuses, la mousse du filtre à air devra être nettoyée plus fréquemment Il faut toujours vérifier à ce que la mousse soit en bon état car la vie du moteur dépend en grande mesure de ce composant **NE FAITES JAMAIS FONCTIONNER LE MOTEUR SANS LA MOUSSE DU FILTRE À AIR.**

NLD

★ Voor en tijdens de reinigings- procedure controleren op be- schadigingen in de schuimlaag, indien deze be- schadigd is, deze vervangen door een nieuwe. Als u onder stoffige omstandigheden rijdt, moet u de luchtfilter regelmatig reinigen. Zorg er voor dat het luchtschuimfilterelement zich onder de juiste omstandig- heden bevindt De levensduur van de motor is afhankelijk van dit onderdeel. **START DE MOTOR NOOIT ZONDER HET LUCHT-SCHUIMELEMENT.**



- ITA **Freni**
- GER **Bremsen**
- ENG **Brakes**
- ESP **Frenos**
- FRA **Freins**
- HEB **Remmen**

ITA

CIRCUITO DEI FRENI CONTROLLO DEL LIVELLO

Il deposito del liquido del freno anteriore, è ubicato nel manubrio, accanto all'acceleratore. Realizzare le seguenti operazioni:

- Inserire il cavalletto centrale e il manubrio centrato.
- Il livello dell'olio scende ed è dovuto al consumo delle pastiglie. Nel caso in cui il livello sia inferiore al minimo, rivolgersi ad un Distributore per effettuare un controllo approfondito del sistema dei freni.

RIFORMIMENTO DEL LIQUIDO

★ Usare esclusivamente liquidi per freni classificati DOT 4

Liquido prescritto:
BRAKE FLUID DOT 4

Realizzare le seguenti operazioni:

1. Mantenere il veicolo in posizione verticale ed il manubrio centrato.
2. Togliere il coperchio del deposito allentando le due viti di fissaggio
3. Ristabilire il livello usando esclusivamente il liquido prescritto senza superare il livello massimo.
4. Montare nuovamente il coperchio invertendo l'ordine delle operazioni realizzate durante lo smontaggio.

GER

BREMSKREISLAUF FÜLLSTANDKONTROLLE

Der Tank der Bremsflüssigkeit der Vorderradbremse befindet sich im Lenker, auf der Seite des Gasdrehgriffs. Führen Sie folgende Schritte durch:

- Stellen Sie das Fahrzeug auf den Motorradheber und richten Sie den Lenker gerade aus.
- Der Ölstand sinkt wegen der Abnutzung der Bremsklötze. Wenn der Stand unter den unteren Grenzwert sinkt, wenden Sie sich an einen autorisierten Fachhändler, damit er das Bremssystem überprüft.

BREMSFLÜSSIGKEIT AUFFÜLLEN

★ Verwenden Sie ausschließlich Bremsflüssigkeiten der Kategorie DOT 4.

Führen Sie folgende Schritte durch:

1. Stellen Sie das Motorrad senkrecht hin und richten Sie den Lenker gerade aus.
2. Lösen Sie die Befestigungsschrauben und entnehmen Sie den Deckel des Behälters.
3. Füllen Sie den Behälter mit der vorgeschriebenen Bremsflüssigkeit auf, achten Sie darauf, dass Sie den oberen Grenzwert nicht überschreiten.
4. Geben Sie den Deckel wieder auf den Behälter, folgen Sie den Schritten in umgekehrter Reihenfolge.

ENG

BRAKE CIRCUITS LEVEL CONTROL

The front brake fluid tank is located in the handlebar, near the throttle grip. Follow the steps indicated in this procedure:

- Place the vehicle over the central stand and with the handlebar centered.
- The oil level lowers because of the brake pads are worn. In case that the level is lower than the minimum, refer to the nearest distributor to perform a control of the brake system.

REFILLING THE FLUID

★ Use only the specified brake fluid DOT 4

Specified brake fluid:
BRAKE FLUID DOT 4

Follow the next operations:

1. Keep the vehicle in vertical position with the handlebar centered.
2. Remove the tank cap by loosening the securing bolts.
3. Fill up the fluid at the correct level, use only the specified liquid.
4. Install the cover in the reverse order of removal.

ESP**CIRCUITO DE LOS FRENS CONTROL DEL NIVEL**

El depósito del líquido del freno delantero, está ubicado en el manillar, al lado del acelerador. Realice las siguientes operaciones:

- Ponga el vehículo sobre el caballete central y con el manillar centrado.
- El nivel del aceite desciende debido al desgaste de las pastillas. En caso de que el nivel sea inferior al mínimo, acuda un Distribuidor para que realicen un control del sistema de frenos.

APROVISIONAMIENTO DEL LÍQUIDO

★ Utilice exclusivamente líquidos para frenos clasificados DOT 4

Líquido prescrito:
BRAKE FLUID DOT 4

Realice las siguientes operaciones:

1. Mantenga el vehículo en posición vertical y el manillar centrado.
2. Quite la tapa del depósito aflojando los dos tornillos de fijación
3. Restablezca el nivel utilizando exclusivamente el líquido prescrito sin superar el nivel máximo.
4. Vuelva a montar la tapa invirtiendo el orden de las operaciones realizadas durante el desmontaje.

FRA**CIRCUIT DES FREINS CONTRÔLE DU NIVEAU**

Le réservoir du liquide freins du frein avant est placé sur le guidon, à coté de l'accélérateur. Réalisez les opérations suivantes:

- Placez le véhicule sur la béquille centrale et avec le guidon centré.
- Le niveau d'huile descend à cause du dégât des pastilles. Si jamais le niveau était en dessous du niveau minimale, veuillez vous adresser chez votre distributeur pour réaliser un contrôle du système de freins.

APPROVISIONNEMENT EN LIQUIDE

★ Utilisez exclusivement du liquide pour freins DOT 4

Liquide prescrit:
BRAKE FLUID DOT 4

Veillez réaliser les opérations suivantes:

1. Maintenez le véhicule en position verticale avec le guidon centré.
2. Retirez le couvercle du réservoir en desserrant les vis de fixation
3. Rétablissez le niveau en utilisant exclusivement le liquide prescrit sans dépasser le niveau maximale.
4. Remontez le couvercle.

NLD**NIVEAUREGELING VAN DE REMCIRCUITS**

De vloeistoftank van de voorrem bevindt zich aan het stuur, naast de gashandgreep. Volg de stappen die in deze procedure worden aangegeven:

- Plaats het voertuig op de centrale standaard en met het stuur in het midden.
- Het oliepeil daalt door slijtage van de remblokken. In- dien het oliepeil lager is dan het minimum, raadpleeg dan de dichtstbijzijnde distributeur om het remsysteem te controleren.

HET BIJVULLEN VAN DE REMVLOEISTOF

★ Gebruik alleen de gespecificeerde remvloeistof DOT 4

Gespecificeerde remvloeistof:
REMVLOEISTOF DOT 4

Volg de volgende handelingen:

1. Houd het voertuig in verticale positie met het stuur in het midden.
2. Verwijder de het dekseltje door de bevestigingsbouten los te draaien.
3. Vul de remvloeistof op het juiste niveau, gebruik alleen de aangegeven remvloeistof.
4. Installeer het deksel in omgekeerde volgorde van verwijdering.

ITA **Freni**
 GER **Bremsen**
 ENG **Brakes**
 ESP **Frenos**
 FRA **Freins**
 NLD **Remmen**

ITA

 Il liquido del circuito dei freni è pericoloso. In caso di contatto fortuito, lavare immediatamente con acqua le parti interessate.

 Assicurarsi che non esistano perdite nel circuito e controllare che i tubi e i raccordi non siano piegati e tantomeno deteriorati.

 La regolazione della pompa del freno è stata realizzata nella fabbrica; in caso di necessità, rivolgersi ad un concessionario. E' tassativamente vietato variare la regolazione, poiché potrebbe danneggiare seriamente il sistema dei freni.

 Il liquido del circuito dei freni è altamente corrosivo; evitare che venga a contatto con la vernice della carrozzeria e/o componenti di plastica.

GER

 Die Flüssigkeit des Bremskreises ist gefährlich. Wenn Sie aus Versehen mit der Flüssigkeit in Berührung kommen, waschen Sie die betroffenen Stellen sofort mit Wasser.

 Vergewissern Sie sich, dass der Bremskreis keine undichten Stellen aufweist und, dass die Bremsschläuche und Verbindungen nicht verklebt oder sonst beschädigt sind.

 Der Hauptbremszylinder wurde in der Fabrik eingestellt. Wenden Sie sich, falls notwendig, an einen Vertragshändler. Es ist strengstens verboten, die Einstellung abzuändern, da dies das Bremssystem stark beschädigen könnte.

 Die Flüssigkeit des Bremskreises ist ätzend. Achten Sie darauf, dass sie nicht mit dem Lack der Karosserie und/oder den Kunststoffkomponenten in Berührung kommt.

ENG

 The circuit of the brake fluid is dangerous. In case of accidental contact, clean immediately with water the affected parts.

 Make sure there is no leakage in the circuit and check that the hoses and the unions are not damaged and also they should not be twisted.

 The adjustment of the brake pump has been done at the factory; if necessary, go to your nearest Dealer. It is forbidden to change these adjustments, because it can seriously damage the brake system

 The brake circuit fluid is highly corrosive, avoid contact with the body, painted parts and/or any plastic parts.

ESP

 El líquido del circuito de los frenos es peligroso. En caso de contacto accidental lave inmediatamente las partes afectadas con agua.

 Asegúrese de que no haya pérdidas en el circuito y controle que los tubos y racores no estén plegados ni deteriorados.

 La regulación de la bomba del freno ha sido realizada en la fábrica; en caso de necesidad, acuda a un concesionario. Está terminantemente prohibido variar su regulación, ya que podría dañar seriamente el sistema de frenos.

 El líquido del circuito de los frenos es altamente corrosivo; evite que se ponga en contacto con la pintura de la carrocería y/o componentes de plástico.

FRA

 Le liquide du circuit de freins est dangereux. En cas de contact accidentel lavez immédiatement les parties affectées avec de l'eau.

 Assurez vous qu'il n'y ait pas de perte sur le circuit et contrôlez les tubes et les raccords ne présentent pas de plis ou des détériorations.

 La régulation de la pompe du frein a été réalisée en usine; si besoin en est, adressez vous chez un concessionnaire. Il est absolument interdit d'en changer la régulation sous risque d'endommager sérieusement le système de freinage.

 Le liquide du circuit de freins est fortement corrosif; évitez le contact du liquide avec la peinture de la carrosserie et/ou des composants plastiques.

NLD

 De remvloeistof van de is gevaarlijk. In geval van onbedoeld contact moeten de betreffende onderdelen onmiddellijk met water worden gereinigd

 Zorg ervoor dat er geen lekkage is in het circuit is en controleer of de slangen en de verbindingen op beschadiging.

 De afstelling van de rem-pomp is in de fabriek uitgevoerd; ga zo nodig naar de dichtstbijzijnde dealer. Het is verboden om deze afstellingen te wijzigen, omdat dit het remsysteem ernstig kan beschadigen

 De remvloeistof is zeer bijtend, vermijd contact met de gelakte onderdelen en/ of kunststof onderdelen en corrosie gevoelige delen.

ITA Freni
GER Bremsen
ENG Brakes
ESP Frenos
FRA Freins
NLD Remmen

ITA

 Il liquido del circuito dei freni è igroscopico, (cioè, assorbe l'umidità). Se l'umidità del liquido dei freni supera un certo valore, i freni non funzioneranno al massimo delle loro prestazioni. Non usare in nessun caso liquido per freni contenuti in recipienti precedentemente aperti o parzialmente usati.

In condizioni climatiche normali, il liquido si deve sostituire ogni 2 anni. Per questa operazione che necessita l'intervento di personale specializzato, è indispensabile rivolgersi ad un Concessionario o ad un Distributore.

GER

 Die Bremsflüssigkeit ist hygroskopisch, (d.h. Feuchtigkeit aufnehmend). Wenn die Feuchtigkeit der Bremsflüssigkeit einen bestimmten Wert überschreitet, erbringen die Bremsen nicht ihre optimale Leistung. Verwenden Sie nie bereits verwendete Flüssigkeiten oder Flüssigkeiten, die in offenen Behältern aufbewahrt wurden.

Bei normalen Witterungsverhältnissen sollte die Bremsflüssigkeit alle 2 Jahre ausgetauscht werden. Die Bremsflüssigkeit darf nur von Fachleuten ausgetauscht werden, wenden Sie sich dafür an einen Vertrags Händler.

ENG

 The brake circuit fluid is hygroscopic (it absorbs the moisture). If the moisture of the brake fluid is higher than its specified value, the brakes will not work properly.

Under normal weather conditions, the brake fluid must be replaced every 2 years. For this operation which needs a special care, go to your nearest Dealer.

ESP

 El líquido del circuito de los frenos es higroscópico, (es decir, absorbe la humedad). Si la humedad del líquido de los frenos supera un cierto valor, los frenos no funcionarán al máximo de sus prestaciones. No utilice nunca líquido para frenos contenido en envases ya abiertos o parcialmente usados.

En condiciones climáticas normales, el líquido se debe sustituir cada 2 años. Para esta operación que precisa la intervención de personal especializado, es indispensable que acuda a un Concesionario o a un Distribuidor.

FRA

 Le liquide du circuit de freins est hygroscopique, (absorbe l'humidité). Si l'humidité du liquide freins atteint une certaine valeur, le frein ne fonctionneront pas au niveau maximale de ses prestations. N'utilisez jamais liquide de freins qui soit dans des emballages ouverts ou partiellement usagés.

En conditions climatiques normales, le liquide doit être remplacé tous les deux ans. Cette opération nécessitant l'intervention d'un personnel spécialiste, il est indispensable de se rendre chez un concessionnaire ou un distributeur.

NLD

 De remcircuitvloeistof is hygroscopisch (het absorbeert het vocht). Als het vochtgehalte van de remvloeistof hoger is dan de aangegeven waarde, zullen de remmen niet goed werken.

Onder normale weersomstandigheden moet de remvloeistof om de 2 jaar worden vervangen. Ga voor deze ingreep naar uw dichtstbijzijnde dealer.

- ITA **Batteria**
- DEU **Batterie**
- ENG **Battery**
- ESP **Bateria**
- FRA **Batterie**
- NLD **Batterij**

ITA

ISTRUZIONI PER IL MONTAGGIO DELLA BATTERIA

- Estrarre la sella (vedere sezione sella, serbatoio di benzina e di olio)
- Collocare la batteria nel proprio vano.
- Collegare gli spinotti positivo e negativo.

MANUTENZIONE BATTERIA

- La batteria, se non usata, si scarica tra un 0,5% e un 1% ogni giorno. Questa media aumenta con la temperatura. Per compensare bisogna procedere alla ricarica una volta al mese.
- Una batteria contiene acido solforico. Evitare il contatto con la pelle, occhi ed indumenti.

ATTENZIONE!

Quando si ricarica la batteria non si deve superare l'intensità massima di 0,5 + 1 A_o, altrimenti si distruggerebbe la batteria.

GER

ANWEISUNGEN ZUR MONTAGE DER BATTERIE

- Den Sitz abnehmen (siehe Abschnitt Sitz, Kraftstoff- und Ölbehälter)
- Setzen Sie die Batterie in ihre Halterung.
- Schließen Sie den positiven und den negativen Pol an.

WARTUNG DER BATTERIE

- Wird sie nicht benutzt, entlädt sich die Batterie täglich um ca. 0,5% bis 1%. Dieser Durchschnittswert erhöht sich mit zunehmender Temperatur. Zum Ausgleich muß die Batterie einmal im Monat aufgeladen werden.
- Eine Batterie enthält Schwefelsäure. Vermeiden Sie den Kontakt mit der Haut, den Augen und der Kleidung.

VORSICHT!

Beim Aufladen die maximale Stromstärke von 0,5 + 1A pro Stunde nicht überschreiten, da dies die Batterie zerstören würde

ENG

HOW TO FIT THE BATTERY

- Pull out the seat (see section on Seat, fuel and oil tanks)
- Place the battery in its compartment
- Connect up the positive and negative terminals.

MAINTENANCE OF THE BATTERY

- When not in use, the battery will discharge at a rate of about 0.5% and 1% daily. This average increases with the temperature. The battery should be given a top-up charge every month to compensate for this loss.
- A battery contains sulphuric acid. Avoid contact with the skin, the eyes, and clothing.

CAUTION!

When recharging, do not exceed the maximum rate of 0.5 to 1 amps per hour, or the battery will be destroyed.

ESP**INSTRUCCIONES DE MONTAJE DE LA BATERÍA**

- Extraiga el sillín (ver apartado Sillín, depósito de gasolina y de aceite)
- Colocar la batería en su alojamiento.
- Conectar los bornes positivo y negativo.

MANTENIMIENTO BATERÍA

- La batería cuando no se usa se descarga aproximadamente entre un 0,5% y un 1% diario. Este promedio aumenta con la temperatura. Para compensar debe hacerse una vez al mes una carga de recuperación.
- Una batería contiene ácido sulfúrico. Evítese el contacto con la piel, ojos y ropa.

PRECAUCIÓN!

Al recargar no deberá sobrepasarse la intensidad de máximo 0,5 ÷ 1 Amperios hora, pues destruiría la batería.

FRA**INSTRUCTIONS POUR LE MONTAGE DE LA BATTERIE.**

- Extraire la selle (voir paragraphe Selle, réservoir d'essence et d'huile)
- Placer la batterie dans son logement
- Connecter les bornes positive et négative.

ENTRETIEN DE LA BATTERIE

- La batterie non utilisée se décharge entre 0,5 et 1% par jour environ. Cette moyenne augmente par temps chaud. Pour compenser il faut la charger une fois par mois.
- La batterie contient de l'acide sulfurique. Éviter tout contact avec la peau, les yeux et les vêtements.

ATTENTION!

Pour charger la batterie veiller à ne pas dépasser l'intensité maximum de 0,5 ÷ 1A par heure pour ne pas l'inutiliser.

NLD**HOE DE BATTERIJ TE PLAATSEN**

- Verwijder het zadel (zie hoofdstuk Zadel, brandstof- en olietanks)
- Plaats de batterij in het vakje.
- Sluit de positieve en negatieve polen aan.

ONDERHOUD VAN DE BATTERIJ

- Wanneer de batterij niet wordt gebruikt, zal deze dagelijks ongeveer 0,5% en 1% ontladen. Dit gemiddelde neemt toe met warmere temperatuur. De accu moet elke maand worden bijgevuld om dit verlies te compenseren.
- Een accu bevat zwavelzuur. Vermijd contact met de huid, de ogen en kleding.

LET OP!

Overschrijd bij het opladen niet de maximale laadstroomsterkte van 0,5 tot 1 ampère per uur, anders wordt de batterij beschadigd.



- ITA **Batteria**
- GER **Batterie**
- ENG **Battery**
- ESP **Bateria**
- FIN **Batterie**
- NLD **Batterij**

ITA

SOSTITUZIONE DELLA BATTERIA

Se fosse necessario sostituire la batteria occorre montarne un'altra di pari capacità e tensione: 12V, 6 Ah.

⚠ Per un corretto smaltimento della batteria esausta, si consiglia di farla sostituire la batteria da un Servizio Ufficiale. Le batterie contengono, tra altre sostanze, acido solforico e in nessun caso si devono gettare nei contenitore di rifiuti organici.

INATTIVITÀ DEL VEICOLO PER MOLTO TEMPO

Nel caso di inattività del veicolo per molto tempo, è necessario procedere periodicamente alla ricarica della batteria, considerando che, approssimativamente dopo tre mesi, la batteria si scarica completamente.

Controllare lo stato della carica una volta al mese ed, in caso di necessità, tornare nuovamente a ricaricarla.

Nel caso in cui si debba smontare la batteria, assicurarsi che la connessione dei morsetti sia corretta, quando si ritorna a montare: l'inversione dei morsetti potrebbe danneggiare i dispositivi elettrici.

GER

AUSWECHSELN DER BATTERIE

Sollte ein Auswechseln der Batterie nötig sein, verwenden Sie eine neue Batterie mit derselben Kapazität und einer Spannung von 12V, 6 Ah

⚠ Aufgrund der Schwierigkeiten, die die Entsorgung alter Batterien mit sich bringt, ist es ratsam, den Batteriewechsel bei einer offiziellen Servicestelle vornehmen zu lassen. Die Batterien enthalten u. a. Schwefelsäure und sollten auf keinen Fall auf den Hausmüll geworfen werden.

WENN SIE DAS FAHRZEUG LANGE ZEIT NICHT BENÖTIGEN

Wenn Sie das Fahrzeug während langer Zeit nicht brauchen, müssen Sie regelmäßig die Batterie aufladen. Bedenken Sie, dass die Batterie nach ungefähr drei Monaten entladen ist

Überprüfen Sie die Ladung einmal im Monat und laden Sie die Batterie, falls notwendig, auf.

Falls Sie die Batterie ausbauen müssen, vergewissern Sie sich danach, dass die Klemmen wieder richtig angebracht worden sind; Vertauschen Sie die Polklemmen nicht, denn dies könnte die elektrische Vorrichtung beschädigen.

ENG

CHANGING THE BATTERY

If the battery has to be changed, it must be replaced with one of equal capacity and voltage: 12 V, 6 Ah.

⚠ Disposal of old batteries is a problem. It is therefore better to entrust the replacement of your battery to your Official Service Agent Batteries contain, among other substances, sulphuric acid, and should never be put in with domestic rubbish.

VEHICLE STOP FOR A LONG PERIOD

In case of having the vehicle stop for a long period, it is necessary to recharge the battery periodically, taking into account that approximately after three months the battery will be discharged completely.

Check the charging state of the battery once a month and verify if is necessary to recharge it. In case that you need to remove the battery, make sure that the posts connections are connected properly when you install it again; the reverse polarity of its posts will damage all electrical devices.

ESP**CAMBIO DE LA BATERÍA**

Si hubiera que cambiar la batería, habría que hacerlo por otra de igual capacidad y tensión de 12 V, 6 Ah.

⚡ A causa del problema que representa el desecho de baterías viejas, lo mejor es hacer sustituir la batería por algún Servicio Oficial. Las baterías contienen entre otras sustancias, ácido sulfúrico y en ningún caso deberán arrojarse a la basura doméstica.

INACTIVIDAD DEL VEHÍCULO DURANTE MUCHO TIEMPO

En caso de inactividad del vehículo durante mucho tiempo, es necesario proceder periódicamente a recargar la batería, teniendo en cuenta que después de tres meses aproximadamente la batería se descarga completamente.

Controle el estado de carga una vez al mes y en caso de necesidad, vuelva a cargarla.

En caso de que tenga que desmontar la batería, asegúrese de que la conexión de los bornes sea correcta cuando la vuelva a montar; la inversión de los bornes puede dañar los dispositivos eléctricos.

FRA**CHANGEMENT DE LA BATTERIE**

S'il fallait changer la batterie veiller à la remplacer par une batterie de même capacité et tension de 12 V, 6 Ah.

⚡ Il vaut mieux faire remplacer la batterie par un Service Officiel à cause du problème des déchets car les batteries contiennent entre autres substances, de l'acide sulfurique à ne jeter en aucun cas dans la poubelle domestique.

INACTIVITÉ DU VÉHICULE PENDANT UNE LONGUE PÉRIODE

En cas d'inactivité du véhicule pendant une longue période, il est nécessaire de procéder périodiquement à la recharge de la batterie en tenant en compte que la batterie se décharge complètement approximativement tous les trois mois.

Contrôlez l'état de charge une fois par mois et en cas de nécessité, rechargez-la. Au cas où vous auriez besoin de démonter la batterie, assurez-vous que les bornes soient correctement montés au moment de la remonter; l'inversion des bornes peut endommager sérieusement les dispositifs électriques.

NLD**VERVANGEN VAN DE BATTERIJ**

Als de batterij moet worden vervangen, moet deze worden vervangen door een batterij van gelijke capaciteit en spanning: 12 V, 6 Ah.

⚡ Een oude batterij moet gerecycleerd worden. Het is daarom beter om de vervanging van uw batterij toe te vertrouwen aan uw officiële servicevertegenwoordiger. Batterijen bevatten onder andere zwavelzuur en mogen nooit bij het huisvuil worden gezet.

LANGE STILSTAND VAN HET VOERTUIG

In het geval van een langdurige stilstand van het voertuig is het noodzakelijk om de accu periodiek op te laden, rekening houdend met het feit dat de accu na ongeveer drie maanden volledig ontladen is.

Controleer de laadtoestand van de accu één keer per maand en controleer of het nodig is om de accu op te laden.

Als u de batterij opnieuw moet installeren, zorg er dan voor dat de aansluitingen van dop de negatieve en positieve polen goed zijn aangesloten wanneer u de batterij opnieuw installeert; de omgekeerde polariteit van de palen zal alle elektrische apparaten beschadigen.

- ITA **Fusibili**
- GER **Sicherungen**
- ENG **Fuses**
- ESP **Fusibles**
- FRF **Fusibles**
- NLD **Zekeringen**

ITA

FUSIBILI

L'installazione elettrica è protetta da 2 fusibili ubicati nel lato sinistro del veicolo.

★ Prima di sostituire un fusibile bruciato, ricercare ed eliminare la causa del guasto che ha provocato la sua interruzione

★ Non sostituire un fusibile usando materiale diverso (per esempio uno spezzone di cavo elettrico) o un fusibile di amperaggio superiore al previsto.

FUSIBILE:

30 A: Fusibile generale

20 A: ECU

GER

SICHERUNGEN

Die elektrische Anlage wird von 2 Sicherungen auf der linken Seite des Fahrzeugs geschützt

★ Bevor Sie eine durchgebrannte Sicherung auswechseln, versuchen Sie den Grund der Störung herauszufinden.

★ Versuchen Sie nicht die Sicherung durch anderes Material zu ersetzen (z. B. mit einem Stück elektrischem Kabel) oder einer Sicherung mit höherer Amperezahl.

SICHERUNG:

30 A: Hauptsicherung

20 A: ECU.

ENG

FUSES

The electrical installation is protected by two fuses located at the left side of the vehicle.

★ Before replacing a blown fuse, find and repair the cause of such failure that had caused the fuse to blow.

★ Do not attempt to replace the fuse with another material (e.g. a piece of electrical cable) or a fuse with a higher amperage.

FUSE:

30 A: Main fuse

20 A: ECU

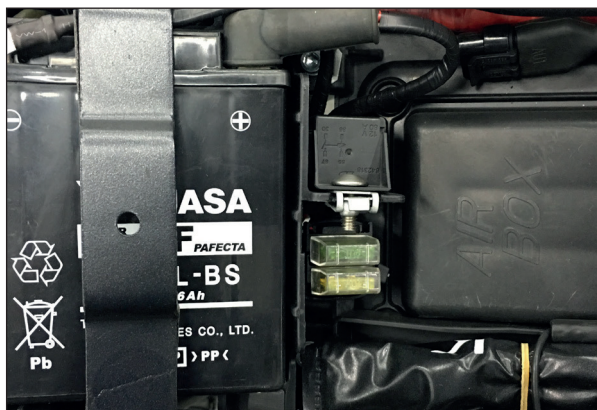

ESP**FUSIBLES**

La instalación eléctrica está protegida por 2 fusibles ubicados en el lado izquierdo del vehículo.

★ Antes de sustituir un fusible fundido, busque y elimine la causa de la avería que ha provocado su interrupción

★ No trate de sustituir un fusible utilizando material diferente (por ejemplo, un trozo de hilo eléctrico) o un fusible de amperaje superior al previsto.

FUSIBLE:

30 A: Fusible general

20 A: ECU

FRA**FUSIBLES**

L'installation électrique est protégée par 2 fusibles situés sur le côté gauche du véhicule.

★ Avant de remplacer un fusible fondu, chercher et éliminer la cause de la panne qui a provoqué son interruption

★ N'essayez pas de remplacer en utilisant un matériel différent (un morceau de fil électrique) ou un fusible d'une intensité supérieure à celle prévue.

FUSIBLE:

30 A: Fusible général

20 A: ECU

NLD**ZEKERINGEN**

De elektrische installatie wordt beschermd door twee zekering. Die zich aan de linkerkant van het voertuig bevinden.

★ Voordat u een doorgebrande zekering vervangt, moet u de oorzaak van een storing, die de oorzaak was van het doorbranden van de zekering opsporen en eerst herstellen.

★ Probeer de zekering niet te vervangen door een ander materiaal (bijv. een stuk elektrische kabel) of een zekering met een hogere stroomsterkte.

ZEKERING:

30 A: Hoofdzekering

20 A: ECU

- ITA **Catena di trasmissione**
- GER **Antriebskette**
- ENG **Drive chain**
- ESP **Cadena de transmisión**
- FRA **Chaîne de transmission**
- NLD **Aandrijfketting**

ITA

La durata della catena di trasmissione dipende da una lubrificazione e regolazione appropriate. Nel caso in cui non si effettuano le sopraindicate operazioni, possono generarsi consumi e danni al pignone e alla corona dentata, pregiudicando sensibilmente le prestazioni del veicolo. Il controllo si deve effettuare frequentemente, regolandola almeno ogni 1.000 Km.

CONTROLLO

Il controllo deve essere effettuato con il veicolo scarico, in posizione verticale, e dovrà ripetersi nelle diverse posizioni della ruota per controllare che la corona non presenti eccessive eccentricità.

Se la catena si allenta o si blocca, significa che alcuni anelli sono danneggiati o grippati. Controllare frequentemente lo stato degli anelli, rulli e denti della corona. In caso di consumo eccessivo o deformazione, si sostituisca il gruppo catena - pignone - corona.

GER

Die Lebensdauer der Antriebskette ist abhängig von einer sachgerechten Schmierung und Spannung. Falls Sie die Kette nicht schmieren oder spannen, können Schäden im Ritzel oder im Zahnkranz auftreten, die Leistung der Fahrzeugs wird dadurch verringert. Die Antriebskette sollte regelmäßig überprüft werden und mindestens alle 1000 km nachgestellt werden.

KONTROLLE

Für die Kontrolle muss das Fahrzeug entladen und senkrecht ausgerichtet werden. Die Kontrolle sollte mit den verschiedenen Radstellungen wiederholt werden, so dass überprüft werden kann, dass das Zahnrad keinen Schlag hat.

Wenn die Kette nachlässt oder blockiert, dann bedeutet das, dass einige Kettenglieder beschädigt oder verklemmt sind.

Überprüfen Sie regelmäßig die Kettenglieder, die Räder und Zähne des Zahnrades. Im Falle von übermäßigem Verschleiß ersetzen Sie das Aggregat Kette - Ritzel - Zahnrad.

ENG

The duration of the drive chain depends on the lubrication and its appropriate adjustments. In case that these operations are carried out adequately it can cause it to wear and to damage the pinion, the ring gear, and damaging the features of the vehicle. The control must be done frequently, and the adjustment at least every 1,000 km.

CHECK

The test must be done with the vehicle unloaded, in vertical position, and it must be repeated in different wheel positions to check that the drive pinion is not offset excessively.

If the drive chain is loose or locked, it means that some links are damaged or seized.

Check the links conditions frequently, also the pinion rollers and teeth. In case that is excessively worn or deformed, replace the drive pinion assembly.

ESP

La duración de la cadena de transmisión depende de una lubricación y regulación apropiadas. En caso de que no se realicen dichas operaciones puede causar desgastes y daños al piñón y a la corona dentada, perjudicando sensiblemente las prestaciones del vehículo. El control se debe efectuar frecuentemente y se debe regular por lo menos cada 1.000 Km.

CONTROL

El control debe efectuarse con el vehículo descargado, en posición vertical, y debe repetirse en las distintas posiciones de la rueda para controlar que la corona no presente demasiadas excentricidades.

Si la cadena se afloja o se bloquea, significa que algunos eslabones están dañados o agarrotados.

Controle frecuentemente el estado de los eslabones, rodillos y dientes de la corona. En caso de desgaste excesivo o deformación, sustituya el grupo cadena - piñón - corona.

FRA

La durée de la chaîne de transmission dépend d'une lubrification et d'une tension appropriées. Au cas où ces opérations ne seraient pas réalisées cela peut causer des dégâts et des usures au pignon et à la couronne dentée, et porter préjudice aux prestations du véhicule. Le contrôle doit être effectué fréquemment et doit être réglé au moins tout les 1.000 Km.

CONTRÔLE

Le contrôle doit être effectué avec le véhicule à vide, en position verticale, et doit recommencé à différents endroits de la roue pour vérifier que la couronne ne présente pas trop d'excentricité.

Si la chaîne se détend ou se bloque, cela signifie que certains maillons sont abimés ou usés.

Contrôlez fréquemment l'état des maillons, articulations et dents de la chaîne. Au cas de dégât excessif ou déformation, remplacez le kit chaîne.

NLD

De levensduur van de aandrijfketting is afhankelijk van de smering en de juiste afstelling ervan. Als deze handelingen niet naar behoren worden uitgevoerd, kan dit leiden tot slijtage en beschadiging van de tandwielen. De controle moet regelmatig worden uitgevoerd en de afstelling moet ten minste om de 1.000 km worden uitgevoerd.

CONTROLE

De test moet worden uitgevoerd met het voertuig onbelast, in verticale positie, en moet in verschillende wielposities worden herhaald om te controleren of de tandwielenl moor uitgelijnd staan.

Als de aandrijfketting te los of te vast staat, zal dit schade toebrengen aan de schakels of de tandwielen.

Controleer regelmatig de toestand van de schakels en de tandwielen. Als deze versleten of vervormd zijn, vervang dan de colledge set.



- ITA **Catena di trasmissione**
- GER **Antriebskette**
- ENG **Drive chain**
- ESP **Cadena de transmisión**
- FRA **Chaîne de transmission**
- NLD **Aandrijfketting**

ITA

★ Non montare in nessun caso una catena nuova sopra un pignone ed una corona consumata o viceversa; i componenti nuovi si consumerebbero rapidamente.

LUBRIFICAZIONE

Realizzare la lubrificazione della catena ogni 500 Km. (se il veicolo si usa in strade con buche, l'intervallo tra una lubrificazione e la seguente deve essere inferiore) impiegando esclusivamente prodotti specifici per catene. Il prodotto si deve applicare polverizzandolo in piccole quantità sui bordi dei rulli.

GER

★ Montieren Sie nie eine neue Kette auf ein altes Ritzel oder Zahnrad oder umgekehrt. In diesem Fall nützen sich die neuen Elemente schnell ab.

SCHMIERUNG

Schmieren Sie die Kette alle 500 km (falls das Fahrzeug häufig auf Straßen mit Schlaglöchern verwendet wird, muss die Kette häufiger geschmiert werden). Verwenden Sie dafür nur speziell für Ketten geeignete Produkte. Sprühen Sie das Produkt in kleinen Mengen auf die Außenseite der Kette.

ENG

★ Do not install a new chain over a worn drive pinion and sprocket, the new components will damage soon.

LUBRICATION

Perform the drive chain lubrication every 500 km (if the vehicle is used over a road with holes, the lubrication of the drive chain will have to be done in shorter intervals) using only the specific products for the drive chains. The product must be applied by spraying little quantities of it all over the roller edges.

ESP

★ No monte nunca una cadena nueva sobre un piñón y una corona desgastados o viceversa; los componentes nuevos se desgastarían rápidamente.

LUBRICACIÓN

Realice la lubricación de la cadena cada 500 Km. (si el vehículo se utiliza en carreteras con baches, el intervalo entre una lubricación y la siguiente debe ser inferior) empleando exclusivamente productos específicos para cadenas. El producto se debe aplicar pulverizándolo en pequeñas cantidades en los bordes de los rodillos.

FRA

★ Ne jamais monter une chaîne neuve sur un pignon ou une couronne usé ou vice versa; les composants nouveaux se détérioraient rapidement.

LUBRIFICATION

Lubrifiez la chaîne tous les 500 Km. (si le véhicule est utilisé sur des routes bosselées, l'intervalle entre les lubrifications devra être inférieure) en employant exclusivement des produits spécifiques pour chaînes. Le produit doit être appliqué par petites quantités pulvérisées sur les bords des rouleaux.

NLD

★ Installeer geen nieuwe ketting op een versleten tandwiel, hierdoor gaan nieuwe componenten snel beschadigd raken.

LUBRICATIE

Voer de smering van de aandrijfketting om de 500 km uit (als het voertuig wordt gebruikt op slechte een wegen moet de smering van de aandrijfketting met kortere tussenpozen gebeuren) met alleen de specifieke producten voor de aandrijfkettingen. Het product moet worden aangebracht door het in kleine hoeveelheden over de rollanten te spuiten oft e smeren.



- **Che fare se... Si brucia una lampada**
- **Was tun... Wenn eine Glühbirne durchbrennt?**
- **What to do if... The bulb is burned out**
- **Qué hacer si... Se funde una lámpara**
- **Que faire si... Une lampe grille**
- **Wat te doen als... De lamp is doorgebrand**

ITA

Per cambiare le lampade, smontare i perni di fissaggio supporto faro. Scollegare le connessioni elettriche e ruotare lo zoccolo per togliere la lampada. Per il montaggio invertire le operazioni realizzate durante lo smontaggio.

Lampada luce anabbagliante/abbagliante: 12V-35/35W

Lampada luce di posizione: 12V 10W

Lampada luce posizione/stop: LED

Intermittenti

Per accedere alle lampade degli intermittenti, realizzare le seguenti operazioni: allentare il perno situato nella parte posteriore dell'intermittente, togliendo il vetro intermittente. Premere, ruotare e togliere la lampada.

Lampade intermittenti: 12V 10W

Lampada luce targa: 12V 5W

GER

Um die Glühbirne auszuwechseln, müssen Sie die Befestigungsschraube der Scheinwerferhalterung lösen. Trennen Sie die elektrischen Anschlüsse und drehen Sie die Buchse, um die Glühbirne herauszunehmen. Um die Glühbirne wieder einzubauen, folgen Sie den Schritten in umgekehrter Reihenfolge.

Abblend-/Fernlicht: 12V-35/35W

Standlicht: 12V 10W

Rücklicht/Bremslicht: LED

Blinkleuchten

Um auf die Glühbirnen der Blinkleuchten zugreifen zu können, gehen Sie folgendermaßen vor: Lockern Sie die Schraube, die sich hinten in der Blinkleuchte befindet und entfernen Sie das Schutzglas. Drücken Sie die Glühbirne hinein, drehen Sie sie und nehmen Sie sie heraus.

Blinkleuchten: 12V 10W

Kennzeichenbeleuchtung: 12V 5W

ENG

To change the bulb, remove the bulb securing bolts. Disconnect the electrical connections, and then turn the socket to remove the bulb. Installation is in the reverse order of removal.

Low and high beam bulb: 12V-35/35W

Position light bulb: 12V 10W

Brake/position lamp: LED

Turn signals

To access to the turn signals bulbs, follow the next operations: Loosen the bolt located at back of the turn signal. And remove turn signal glass cover. Press and turn the bulb to remove it.

Turn signals: 12V 10W

License plate light: 12V 5W



ESP

Para cambiar las lámparas, desmontar los tornillos fijación soporte faro. Desenchufe las conexiones eléctricas, y gire el casquillo para sacar la lámpara. Para el montaje invierta las operaciones realizadas durante el desmontaje.

Lámpara luz de cruce/intensiva: 12V-35/35W

Lámpara luz de posición: 12V 10W

Lámpara luz posición/stop: LED

Intermitentes

Para acceder a las lámparas de los intermitentes, realice las siguientes operaciones: afloje el tornillo situado en la parte posterior del intermitente y quite el cristal intermitente. Presione, gire y saque la lámpara.

Lámpara intermitentes: 12V 10W

Lámpara luz matrícula: 12V 5W

FRA

Pour changer les lampes, démontez les vis de fixation du support phare. Débranchez les connexions électriques et tournez le culot pour en retirer la lampe. Pour le montage inversez les opérations réalisées durant le démontage.

Lampe feu de croisement/ feu de route: 12V-35/35W

Lampe feu de position: 12V 10W

Lampe feu de position/stop: LED

Clignotants

Pour accéder aux lampes de clignotants, réalisez les opérations suivantes: Dévissez la vis située sur la partie supérieure du clignotant et retirez le verre du clignotant. Appuyez, tournez et sortez la lampe.

Lampe clignotants: 12V 10W

Lampe de la plaque d'immatriculation: 12V 5W

NLD

Om een gloeilamp te vervangen, verwijdert u de bouten van de behuizing. Maak de elektrische aansluitingen los en draai vervolgens aan de fitting om de gloeilamp te verwijderen. De montage vindt plaats in omgekeerde volgorde van verwijdering.

Lamp voor dimlicht en grootlicht: 12V-35/35W

Positie lamp: 12V 10W Rem-/positielicht: LED

Richtingaanwijzers

Om toegang te krijgen tot de lampen van de richtingaanwijzers volgt u de volgende handelingen: Draai de bout aan de achterzijde van de richtingaanwijzers los en verwijder het afdekkapje van de richtingaanwijzers. Druk en draai de gloeilamp om deze te verwijderen.

Lamp richtingaanwijzers: 12V 10W

Lamp Kentekenplaatverlichting: 12V 5W



- **ITA** Che fare se... Si deve orientare il faro
- **GER** Was tun... Wenn der Scheinwerfer ausgerichtet werden muss?
- **ENG** What to do if... The beam needs to be aimed
- **ESP** Qué hacer si... Se debe orientar el faro
- **FRA** Que faire si... On doit orienter le phare
- **NLD** Wat te doen als... De balk moet worden gericht

ITA

FARO

Realizzare le seguenti operazioni:

1. Predisporre il veicolo in condizioni d'impiego, senza carica, con i pneumatici gonfiati alla pressione prescritta sopra una superficie piana a 10 m di distanza da uno schermo bianco collocato in penombra. Assicurarsi che l'asse del veicolo sia perpendicolare allo schermo.
2. Tracciare sullo schermo una linea orizzontale la cui altezza dal suolo corrisponda a 80 ÷ 82 cm.
3. Accendere la luce anabbagliante orientandola in modo che la linea di riferimento orizzontale tra la zona scura ed illuminata non sia al di sopra della linea orizzontale tracciata sullo schermo.
4. In caso contrario, regolare il faro con la vite "A".

GER

SCHEINWERFER

Führen Sie folgende Schritte durch:

1. Stellen Sie das Fahrzeug im normalen Betriebszustand, d. h. ohne Belastung und mit dem vorgeschriebenen Reifendruck, auf eine flache Oberfläche 10 Meter von einer weißen Leinwand entfernt (die Leinwand sollte im Halbdunkeln liegen). Vergewissern Sie sich, dass die Achse des Fahrzeugs senkrecht zur Leinwand steht.
2. Zeichnen Sie auf die Leinwand eine horizontale Linie, die vom Boden her 80 ÷ 82 cm hoch ist.
3. Richten Sie das Abblendlicht so ein, dass die horizontale Abgrenzungslinie zwischen der dunklen und der erleuchteten Zone nicht über der horizontalen Linie auf der Leinwand liegt.
4. Ist dies nicht der Fall, müssen Sie den Scheinwerfer mit der Schraube "A" einrichten.

ENG

BEAM

Follow the next operations:

1. Place the vehicle over a flat surface without loads, with the tyres inflated at the specified tyre pressure and in front of a white screen, at 10 meters of distance, that must be placed under a dark area. Make sure that the vehicle axis is perpendicular to the screen.
2. Draw a horizontal line on the screen, its height should be over 80 ~ 82 cm from the floor.
3. Turn on the lights and aim the beam of light in such a way that the light is at the horizontal line, between the dark and illuminated area, and it should not be over the horizontal line marked on the screen.
4. In opposite case, adjust the headlight beam with the bolt "A".

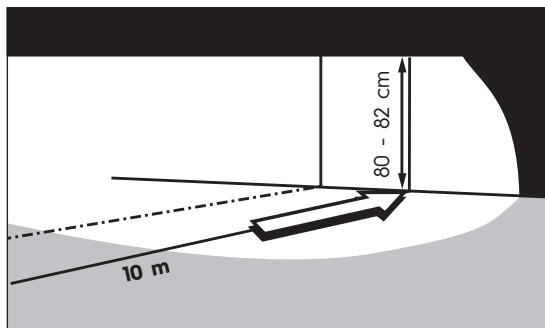

ESP**FARO**

Realice las siguientes operaciones:

1. Ponga el vehículo en condiciones de empleo, sin carga, con los neumáticos inflados a la presión prescrita sobre una superficie llana a 10 m. de distancia de una pantalla blanca que debe colocarse en penumbra. Asegúrese de que el eje del vehículo esté perpendicular a la pantalla.
2. Trace en la pantalla una línea horizontal cuya altura desde el suelo corresponda a $80 \div 82$ cm.
3. Encienda la luz de cruce y oriéntela de forma que la línea de demarcación horizontal entre la zona oscura e iluminada no esté por encima de la línea horizontal trazada en la pantalla.
4. En caso contrario, regule el faro con el tornillo "A".

FRA**PHARE**

Réalisez les opérations suivantes:

1. Mettez le véhicule en conditions d'utilisation, sans charge, avec les pneumatiques gonflés à la pression prescrite sur une surface plane à 10 m. de distance d'un tableau blanc qui doit être situé à la pénombre. S'assurez que l'axe du véhicule est perpendiculaire au tableau.
2. Tracez sur le tableau une ligne horizontale dont la hauteur doit correspondre à $80 \div 82$ cm du sol.
3. Allumez le feu de croisement et orientez-le de façon à ce que la ligne démarcation horizontale entre la zone obscure et illuminée ne soit pas au dessus de la ligne horizontale tracée sur le tableau.
4. En cas contraire, réglez le phare à l'aide de la vis "A".

NLD**LICHTAFSTELLING**

Volg de volgende handelingen:

1. Plaats het voertuig op een vlakke ondergrond zonder belasting, met de banden op de aangegeven bandenspanning en voor een wit scherm op 10 meter afstand, dat onder in donkere omgeving moet worden geplaatst (fig. 1). Zorg ervoor dat de as van het voertuig loodrecht op het scherm staat.
2. Teken een horizontale lijn op het scherm, de hoogte ervan moet meer dan $80 - 82$ cm van de vloer zijn.
3. Zet de lichten aan en richt de lichtstraal zodanig dat het licht zich op de horizontale lijn tussen het donkere en het verlichte gebied bevindt, en niet over de horizontale lijn die op het scherm is gemarkeerd.
4. Stel in het tegenovergestelde geval de koplampstraal af met de bout „A“.

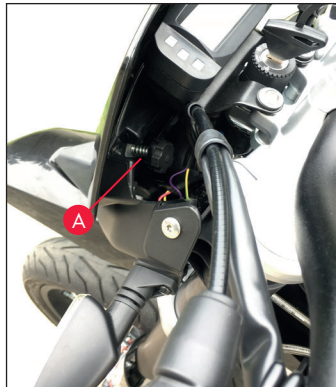

- **Che fare se... Si devono regolare i freni**
- **Was tun... Wenn die Bremsen eingestellt werden müssen?**
- **What to do if... The brakes need to be adjusted**
- **Qué hacer si... Se deben regular los frenos**
- **Que faire si... Vous devez régler les freins**
- **Wat te doen als... De remmen moeten worden afgesteld**

ITA

! Controllare periodicamente lo stato del consumo delle pastiche dei freni. Se lo spessore di una sola pasticca è di 1,5 mm. rivolgersi ad un Concessionario o Distributore. Dopo aver sostituito le pastiche, non usare il veicolo prima di aver azionato la leva del freno varie volte con il fine di regolare i pistoni e finché il percorso della leva ritorni alla sua posizione corretta.

FRENI A DISCO ANTERIORE E POSTERIORE

Il consumo del disco e delle pastiche si compensano automaticamente. Pertanto non ha effetto nel funzionamento del freno. Per questa ragione non è necessario regolare il medesimo. Se azionando la leva del freno, ci si accorge che è eccessivamente elastico, questo si deve sicuramente alla presenza d'aria nel circuito o alla irregolarità di funzionamento dello stesso freno.

GER

! Überprüfen Sie regelmäßig den Abnutzungszustand der Bremsklötze. Wenn die Dicke des Bremsbelags 1,5 mm beträgt, wenden Sie sich an einen Vertragshändler. Nach dem Ersatz der Bremsklötze, können Sie Ihr Fahrzeug erst in Betrieb nehmen, wenn Sie den Bremshebel mehrmals betätigt haben, so dass der Kolben und der Betätigungsweg angepasst werden.

VORDERE UND HINTERE SCHEIBENBREMSE

Die Abnutzungserscheinungen der Scheiben und der Klötze gleichen sich automatisch aus. Die Abnutzung hat also keine Auswirkung auf die Funktionsweise der Bremsen. Deshalb ist es nicht notwendig den Betrieb zu regulieren. Wenn Sie die Bremse betätigen und merken, dass sie zu stark nachgibt, dann liegt es daran, dass Luft im Kreislauf ist oder, dass eine Fehlfunktion des Bremssystems vorliegt. Wenden Sie sich in diesem Fall an Ihren Fachhändler.

ENG

! Check periodically if the brake pads are worn. If the width of just one pad is 1.5 mm, go to your nearest Dealer or Distributor. After replacing the brake pads, do not use the vehicle before pressing the brake lever to adjust the pistons and so the brake lever returns to its correct position.

FRONT AND BACK BRAKE PADS

The brake pads and brake disc wear compensate by itself automatically. So, it does not have an effect over the brake performance. Because of this reason it is not necessary to adjust it. If the brake lever is pressed, and you find it too soft, this must be because of the presence of air inside the brake circuit or because it exists an irregularity at the brake system. In this case, and taking in to account the basic function of it, it is necessary to take the vehicle to your nearest Dealer or Distributor.

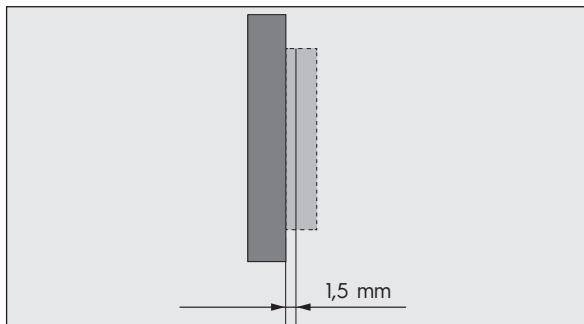

ESP

 Controle periódicamente el estado de desgaste de las pastillas de los frenos. Si el espesor incluso de una sola pastilla es de 1,5 mm. acuda a un Concesionario o Distribuidor. Después de sustituir las pastillas, no use el vehículo antes de haber accionado la palanca de freno varias veces con el fin de ajustar los pistones y para que el recorrido de la palanca vuelva a su posición correcta.

FRENOS DE DISCO DELANTERO Y TRASERO

El desgaste del disco y de las pastillas se compensan automáticamente. Por lo tanto, no tiene efecto en el funcionamiento del freno. Por esta razón no es necesario regular el mismo. Si accionando la palanca del freno, encuentra que es demasiado elástico, esto se debe seguramente a la presencia de aire en el circuito o a la irregularidad de funcionamiento del mismo freno.

FRA

 Contrôlez périodiquement l'état d'usure des plaquettes de frein. Si l'épaisseur même d'une seule plaquette est inférieure à 1,5 mm. Rendezvous au plus vite à un concessionnaire ou un distributeur. Après avoir remplacé les plaquettes, n'utilisez pas le véhicule avant d'avoir actionné à plusieurs reprises le levier de frein afin d'ajuster les pistons et pour que parcours du levier revienne à la position correcte.

FREINS À DISQUE AVANT ET ARRIÈRE

L'usure du disque et des plaquettes de frein se compense automatiquement. Par conséquent, il n'y a pas d'effet sur le fonctionnement du freinage. Pour cette raison il n'est pas nécessaire de le régler. Si en actionnant le levier de frein vous trouvez que c'est trop élastique, c'est très certainement du à la présence d'air dans le circuit de freinage ou à un fonctionnement irrégulier.

NLD

 Controleer regelmatig of de remblokken versleten zijn (Fig. 1). Als de dikte van slechts één remblok 1,5 mm is, gaat u naar uw dichtstbijzijnde dealer of distributeur. Gebruik na het vervangen van de remblokken het voertuig niet voordat u op de remhendel hebt gedrukt om de zuigers af te stellen, zodat de remhendel weer in de juiste stand staat.

REMBLOKKEN VOOR EN ACHTER

De remblokken en remschijfslijtage compenseren zichzelf automatisch. Het heeft dus geen effect op de remprestaties. Om deze reden is het niet nodig om de remblokken en remschijven aan te passen. Als de remhendel wordt ingedrukt en u vindt deze te sponzig, dan moet dit te wijten zijn aan de luchtbel in het remcircuit of omdat er een onregelmatigheid in het remsysteem zit. In dit geval is het aan te raden om het voertuig naar uw dichtstbijzijnde dealer of distributeur te brengen.

- ITA **Che fare se... Si deve regolare l'acceleratore**
- GER **Was tun... Wenn der Gasdrehgriff eingestellt werden muss?**
- ENG **What to do if... The throttle needs to be adjusted**
- ESP **Qué hacer si... Se debe regular el acelerador**
- FRA **Que faire si... Vous devez régler l'accélérateur**
- NLD **Wat te doen als..... Het gaspedaal moet worden afgesteld**

ITA

ACCELERATORE

Realizzare le seguenti operazioni:

1. Collocare il veicolo sopra al cavalletto laterale.
2. Assicurarsi che piegando il manubrio completamente verso destra o verso sinistra, il comando dell'acceleratore giri liberamente.
3. Controllare il percorso a vuoto del comando che deve essere approssimativamente di 4 mm. Se fosse necessario, procedere alla sua regolazione: allentare il controdato "A" ed intervenire nella regolazione "B". Dopo aver realizzato la regolazione, stringere il controdato "A".

GER

GASDREHGRIFF

Führen Sie folgende Schritte durch:

1. Geben Sie das Fahrzeug seitlich auf den Motorradheber;
2. Vergewissern Sie sich, dass Sie den Gasdrehgriff frei durchdrehen können, wenn Sie den Lenker ganz nach links oder nach rechts beugen.
3. Überprüfen Sie den Leerweg des Griffes, er sollte ca. 4 mm betragen. Falls notwendig, stellen Sie den Griff nach: Lockern Sie die Gegenmutter "A" und passen Sie die Einstellung "B" an. Befestigen Sie nach der Regulierung die Gegenmutter "A".

ENG

THROTTLE

Perform the following operations:

1. Place the vehicle over the side stand.
2. Make sure that the throttle grip turns freely when the handlebar is turned to the left or right side.
3. Check the free clearance has to be around 4 mm. If necessary, proceed to its adjustment: loosen the locknut "A" and adjust the timing "B". After doing the adjustment, press the locknut "A".

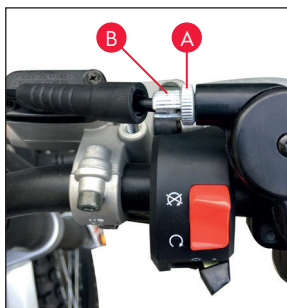

ESP**ACELERADOR**

Realice las siguientes operaciones:

1. Ponga el vehículo sobre el caballete lateral.
2. Asegúrese que doblando el manillar completamente hacia la derecha o hacia la izquierda, el mando del acelerador gire libremente.
3. Controle el recorrido en vacío del mando que debe ser de 4 mm aproximadamente. Si es necesario, proceda a su regulación: afloje la contratuerca "A" e intervenga en el reglaje "B". Después de haber realizado la regulación, apriete la contratuerca "A".

FRA**ACCÉLÉRATEUR**

Réalisez les opérations suivantes:

1. Mettez le véhicule sur la béquille latérale.
2. Assurez-vous que tournant le guidon à droite ou à gauche, la commande d'accélération fonctionne correctement.
3. Contrôlez le trajet à vide de la commande qui doit être de 4 mm approximativement. Si c'est nécessaire, procédez à son réglage: dévissez le contre écrou "A" et intervenez sur le réglage "B". Après avoir réalisé le réglage, serrez le contre écrou "A".

NLD**GASHENDEL**

Voer de volgende handelingen uit:

1. Plaats het voertuig op de zijstandaard.
2. Zorg ervoor dat de gashendel vrij kan draaien wanneer het stuur naar links of rechts wordt gedraaid.
3. Controleer of de vrije ruimte die moet ongeveer 4 mm bedragen. Indien nodig, ga dan verder met de afstelling: draai de borgmoer „A” los (Fig.1) en stel de timing „B” bij. Na de afstelling de borgmoer „A” aanschroeven.

- **Che fare se... Si deve regolare la frizione**
- **Was tun... Wenn die Kupplung eingestellt werden muss?**
- **What to do if... The clutch needs to be adjusted**
- **Qué hacer si... Se debe regular el embrague**
- **Que faire si... Vous devez régler l'embrayage**
- **Wat te doen als... De koppeling moet worden afgesteld**

ITA

FRIZIONE

Realizzare le seguenti operazioni:

1. Collocare il veicolo sopra al cavalletto laterale.
2. La leva di comando della frizione nel manubrio deve presentare nel suo estremo un percorso a vuoto di almeno 8 mm. Intervenire nella vite di regolazione "C". Nel caso in cui la frizione "non entri" o "rimanga incollata", regolare la vite di regolazione all'interno del coperchio destro. Realizzare questa operazione da un Concessionario o Distributore.

GER

KUPPLUNG

Führen Sie folgende Schritte durch:

1. Geben Sie das Fahrzeug seitlich auf den Motorradheber;
2. Der Kupplungshebel des Lenkers muss ganz Außen einen Leerweg von 8 mm aufweisen. Andernfalls passen Sie die Einstellschraube "C" an. Falls die Kupplung nicht einkuppelt oder stecken bleibt, passen Sie die Einstellsschraube im Inneren der rechten Klappe an. Lassen Sie dies von einem Vertragshändler durchführen.

ENG

CLUTCH

Perform the following operations:

1. Place the vehicle over the side stand
2. Check the free clearance which has to be around 8 mm. Adjust the timing "C". In case that the clutch does not "engage" or if it "stays stucked" adjust the timing bolt inside the right side of the cover. This operation must be done by your nearest Dealer or Distributor.

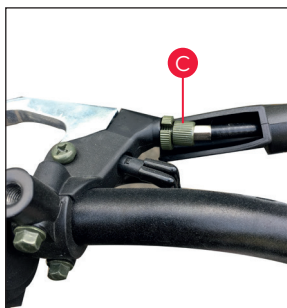

ESP**EMBRAGUE**

Realice las siguientes operaciones:

1. Ponga el vehículo sobre el caballete lateral.
2. La palanca de mando del embrague en el manillar, debe presentar en su extremo un recorrido en vacío de unos 8 mm. Intervenga en el tornillo de reglaje "C". En el caso de que el embrague "no se acople" o que "permanezca pegado" regule el tornillo de reglaje en el interior de la tapa derecha. Haga realizar esta operación en un Concesionario o Distribuidor.

FRA**EMBRAYAGE**

Réalisez les opérations suivantes:

1. Mettre le véhicule sur la béquille latérale.
2. Le levier de commande d'embrayage doit présenter en son extrémité un trajet à vide de 8 mm environ. Intervenez sur la vis de réglage "C". Dans le cas où l'embrayage "ne s'accouplerait pas" ou "qu'il resterait en permanence collé" régler la vis de réglage sous le couvercle droit. Faites réaliser cette opération par un concessionnaire ou un distributeur.

NLD**KOPPELING**

Voer de volgende handelingen uit:

1. Plaats het voertuig op de zijstandaard
2. Controleer de vrije ruimte, die ongeveer 8 mm moet bedragen. Stel de timing „C” in. (Fig. 2). In het geval dat de koppelingshendel niet soepel of te traag beweegt, stel de timingbout aan de rechterkant van het deksel bij. Deze handeling moet worden
3. uitgevoerd door uw dichtstbijzijnde dealer of distributeur.

- ITA **Che fare se... Inattività del veicolo per molto tempo**
- GER **Was tun... Wenn das Fahrzeug lange Zeit nicht benutzt wird?**
- ENG **What to do if... The vehicle is stored for long periods**
- ESP **Qué hacer si... Inactividad del vehículo durante mucho tiempo**
- ITA **Que faire si... Le véhicule est inactif pendant une longue période**
- ITA **Wat te doen als..... Het voertuig wordt voor langere tijd opgeslagen**

ITA

Consigliamo di realizzare le seguenti operazioni:

1. Effettuare la pulizia generale del veicolo e successivamente coprirlo con una olona (non usare materiali sintetici).
2. Consumare totalmente il combustibile del veicolo, applicando grasso antiossidante nelle parti metalliche senza verniciare, sollevando le ruote dal terreno e appoggiando il telaio sopra due zeppe di legno.
3. Con il motore spento e con il pistone nel punto morto inferiore, smontare la candela, versare attraverso il suo orifizio 10÷15 cc. di olio SAE 10W/40, azionando 3 - 4 volte il pulsante d'avviamento facendo funzionare il motore durante alcuni minuti; effettuato ciò, montare la candela.
4. Per quanto riguarda la batteria, seguire le norme indicate nel capitolo MANUTENZIONE, paragrafo BATTERIA.

GER

Wir empfehlen Ihnen, folgendermaßen vorzugehen:

1. Reinigen Sie das Fahrzeug gründlich und decken Sie es mit einer Plane zu (verwenden Sie keine synthetischen Materialien).
2. Verbrauchen Sie den Kraftstoff, tragen Sie auf die nicht lackierten Metallflächen Rostschutzmittel auf, heben Sie die Räder an und stützen Sie das Fahrgestell auf zwei Holzkeile.
3. Stellen Sie den Motor ab und geben Sie den Kolben in den unteren Totpunkt, bauen Sie die Zündkerze aus und füllen Sie in die Öffnung 10÷15 cm³ SAE 10W/40 Öl ein, indem Sie drei- bis viermal den Starterknopf betätigen und den Motor während einigen Minuten laufen lassen.
4. Bezüglich der Batterie, folgen Sie den Anweisungen des Kapitels WARTUNG, Abschnitt BATTERIE

ENG

We recommend you to do the following:

1. Clean the vehicle thoroughly, and then cover it with a canvas cover (do not use synthetic fabrics)
2. Use all the fuel left in the vehicle tank, and apply a coat of non-rust grease to the unpainted metallic parts, lift the wheels from the ground and place the chassis on two wooden wedges.
3. With the engine stopped and the piston in the bottom dead center position, remove the spark plug, and pour 10÷15 cc. SAE 10W/40 oil. Start the engine by pressing the starter switch 3 or 4 times and let it run for several minutes, make sure the spark plug is installed correctly.
4. Relative to the battery maintenance, follow the rules indicated at the maintenance chart, under the title BATTERY.

ESP

Le aconsejamos que realice las siguientes operaciones:

1. Efectúe la limpieza general del vehículo y luego cúbralo con una lona (no use materiales sintéticos).
2. Consuma todo el combustible del vehículo, aplique grasa antioxidante en las partes metálicas sin pintar, levante las ruedas del terreno apoyando el chasis sobre dos cuñas de madera.
3. Con el motor parado y con el pistón en punto muerto inferior, desmonte la bujía, vierta a través de su orificio 10÷15 cc. de aceite SAE 10W/40, accione 3 - 4 veces el pulsador de arranque haciendo funcionar el motor durante algunos minutos; luego monte la bujía.
4. Por lo que se refiere a la batería, siga las normas indicadas en el capítulo MANTENIMIENTO, apartado BATERÍA.

FRA

Nous vous conseillons de réaliser les opérations suivantes:

1. Effectuez le nettoyage général du véhicule puis après couvrez le avec une bâche (ne pas utilisez de matériel synthétique).
2. Consommez tout le combustible du véhicule, applique de la graisse sur toutes les parties métalliques non peintes, levez les roues du sol en mettant sous le châssis deux rondins de bois.
3. Avec moteur arrêté et le piston au point mort inférieur, démonter la bougie, versez à travers son trou 10÷15 cc. d'huile SAE 10W/40, et actionner 3 ou 4 fois le démarreur en faisant fonctionner le moteur durant quelques minutes.
4. En ce qui concerne la batterie, suivez les instructions indiquées au chapitre MANTENANCE, paragraphe BATERIE

NLD

Wij raden u aan om het volgende te doen:

1. Reinig het voertuig grondig en bedek het vervolgens met een zeildoek (geen synthetische stoffen gebruiken)
2. Verbruik alle brandstof die nog in de tank van het voertuig zit en breng een laagje vet aan op de ongelakte metalen onderdelen, til de wielen van de grond en plaats de wielen op blokken zodat deze geen rechtstreeks contact met de grond hebben.
3. Met uitgeschakelde motor en de zuiger in het onderste dode punt, verwijder de bougie en giet 10÷15 cc. SAE 10W/40 olie. Start de motor door 3 of 4 keer op de startschakelaar te drukken en laat deze enkele minuten draaien, zorg ervoor dat de bougie correct is geïnstalleerd.
4. Met betrekking tot het onderhoud van de batterij, volg de regels die zijn aangegeven op de onderhoudskaart, onder de titel BATTERIJ.

- **Che fare se... Si deve pulire il veicolo**
- **Was tun... Beim Reinigen des Fahrzeugs?**
- **What to do if... The vehicle needs to be cleaned**
- **Qué hacer si... Se debe limpiar el vehículo**
- **Que faire si ... Vous devez laver le véhicule**
- **Wat te doen als..... Het voertuig moet worden gereinigd**

ITA

Come prima cosa si deve ammorbidire la sporcizia e il fango depositato sulla carrozzeria con un getto d'acqua a bassa pressione. Dopo aver realizzato questa operazione, togliere il fango e la sporcizia con una spugna morbida per carrozzeria usando una miscela d'acqua e shampoo (2- 4 % di shampoo diluito in acqua).

Successivamente, sciacquare accuratamente la carrozzeria con acqua e asciugarla con un panno di camoscio.

Se si desidera applicare cere siliconiche, è obbligatorio lavare prima il veicolo.

⚠ Il detersivi inquinano l'acqua. Pertanto si deve lavare il veicolo in zone preparate per raccogliere e depurare i liquidi usati durante il lavaggio.

★ Non usare in nessun caso getti d'acqua a pressione elevata, poiché potrebbero danneggiare i componenti elettrici del veicolo.

★ Non lavare il veicolo per nessun motivo sotto il sole, specialmente durante l'estate, poiché lo shampoo, asciugandosi sulla carrozzeria calda prima del risciacquo, può danneggiare la vernice. Non usare stracci contenenti benzina, nafta o petrolio per lavare le superfici verniciate o in materiale plastico, per evitare che perdano la brillantezza o si alterino le caratteristiche meccaniche.

GER

Zuerst müssen die Verschmutzungen der Karosserie mit einem Niederdruckwasserstrahl weigespült werden. Entfernen Sie Schlamm und Verschmutzungen mit einem weichen, für Karosserien geeigneten Schwamm mit Hilfe von einer Mischung von Wasser und Waschmittel (2 - 4 % Waschmittel in Wasser aufgelöst).

Spülen Sie die Karosserie danach gut mit Wasser ab und trocknen Sie sie mit einem Ledertuch.

Wenn Sie den Lack mit Silikonwachs behandeln wollen, damit Ihr Motorrad glänzt, müssen Sie es zuerst reinigen.

⚠ Reinigungsmittel sind umweltschädlich. Waschen Sie Ihr Fahrzeug deshalb an einem Ort, wo das Abwasser aufgefangen und geklärt werden kann.

★ Verwenden Sie nie Hochdruckwasserstrahl, die elektrischen Geräte des Fahrzeugs könnten beschädigt werden.

★ Reinigen Sie Ihr Fahrzeug nie in der Sonne, vor allem nicht im Sommer, da das Waschmittel auf der Karosserie eintrocknen kann, bevor Sie es abspülen und den Lack beschädigen kann. Verwenden Sie für die Reinigung der lackierten Oberflächen oder der Kunststoffteile nie Benzin, Lösungsmittel oder Petroleum getränkte Lappen, so vermeiden Sie, dass der Glanz verloren geht oder die Mechanik verändert wird.

ENG

Firstly, soften the dirt and mud that is all over the body of the vehicle, using a low pressure jet of water. After doing this operation, remove the dirt and mud with a soft sponge special for bodywork and use a mixture of water and soap to wash it (2 - 4 % of soap dissolved in water). Then, wash the body properly and dry it with a chamois leather. If you would like to make it shiny with silicon waxes, the vehicle must be washed firstly.

⚠ Soap pollutes the water so, wash the vehicle in areas where the water can be recollected and purified.

★ Never use a high pressure jet of water, it can damage all the electrical devices.

★ Never wash the vehicle under the sun, even during the summer season, because when the soap dries once applied over the hot body before it is rinsed, it will damage the paint. To avoid the loss of gloss, never use rags soaked in gasoline, diesel fuel or naphta to wash the painted surfaces or the plastic materials.

ESP

Primero hay que ablandar la suciedad y el barro que se han depositado sobre la carrocería, con un chorro de agua a baja presión. Después de haber realizado esta operación, quite el barro y la suciedad con una esponja suave para carrocería utilizando una mezcla de agua y champú (2- 4 % de champú disuelto en agua).

Luego, enjuague bien la carrocería con agua y séquela con un paño de gamuza.

Si se desea sacar brillo con ceras silicónicas, es obligatorio lavar antes el vehículo.

⊕ Los detergentes contaminan el agua. Por lo tanto, debe lavar el vehículo en zonas preparadas para recoger y depurar los líquidos utilizados durante el lavado.

★ No utilice nunca chorros de agua de presión elevada, ya que podrían dañar los componentes eléctricos del vehículo.

★ No lave nunca el vehículo bajo el sol, especialmente durante el verano, ya que el champú, secándose en la carrocería caliente antes del enjuague, puede dañar la pintura. No utilice nunca trapos empapados con gasolina, nafta o petróleo para lavar las superficies pintadas o de material plástico, para evitar que pierdan su brillo o se alteren sus características mecánicas.

FRA

Tout d'abord il faut ramollir la saleté et la boue qui se sont déposées sur la carrosserie avec de l'eau à basse pression et une éponge douce spéciale pour carrosseries en utilisant une solution au 2 ou 4% de shampooing dans de l'eau. Rincez ensuite la carrosserie avec de l'eau et essuyez la avec un tissu doux.

Si vous désirez la lustrer avec des cires au silicone, il faudra tout d'abord laver le véhicule.

⊕ Les détergents contaminent l'eau. IL faut pourtant laver votre véhicule dans des zones préparées pour récupérer et dépurar les liquides résultants du nettoyage.

★ N'utilisez pas de l'eau à haute pression, les composants électriques pouvant être endommagés..

★ Ne lavez jamais votre véhicule sous le soleil, spécialement en été car la peinture pourrait s'abîmer sous l'effet du shampooing sec. N'utilisez jamais des torchons imprégnés avec de l'essence, naphthaline ou pétrole pour laver les surfaces peintes ou plastiques pour ainsi éviter qu'elles perdent la brillance ou que ses caractéristiques mécaniques soient altérées.

NLD

Ten eerste, verwijdert u het vuil en de modder die zich over de gehele carrosserie van het voertuig bevindt, met behulp van een zachte waterstraal. Verwijder na deze handeling het vuil en modder met een zachte spons speciaal voor de carrosserie en gebruik een mengsel van water en zeep om het te wassen (2 - 4 % zeep opgelost in water).

Daarna de carrosserie goed wassen en met zeemleder drogen. Als u het voertuig wilt laten glanzen met siliconenwas, moet u het voertuig eerst wassen.

⊕ Zeep vervuult het water dus, was het voertuig op plaatsen waar het water kan worden op-gevangen en gezuiverd.

★ Gebruik nooit een hoge druk waterstraal, dit kan alle elektrische apparaten beschadigen.

★ Was het voertuig nooit in de zon, zeker niet tijdens het zomerseizoen, want als de zeep eenmaal op de hete carrosserie droogt voordat het gespoeld wordt, kan de lak beschadigd raken. Om verlies van glans te voorkomen, mag u voor het wassen van de geverfde oppervlakken of de kunst- stoffen nooit reinigingsdoeken gebruiken die in benzine, diesel of andere schemische produkten zijn gedrenkt

ITA Che fare se... Si deve cercare la causa di un guasto

ITA Was tun... Wenn sie die Ursache einer Störung herausfinden wollen?



SINTOMO	POSSIBILI CAUSE	INTERVENTI
Il motore non si mette in marcia	Accensione irregolare o insufficiente	Smontare la candela e, dopo di averla collegata all'accensione mediante il cappuccio specifico (tenendo l'estremo della stessa in contatto con una parte metallica lontana dal suo alloggiamento nella testata), verificare che facendo funzionare il motore a vuoto, scocchi la scintilla tra gli elettrodi. In caso contrario, ripetere l'operazione con una candela nuova prima di procedere ad altri controlli nel sistema d'accensione
	Filtro dell'aria ostruito o sporco	Sostituire il filtro dell'aria
Diminuzione del rumore nello scarico: il motore tende a spegnersi con l'acceleratore aperto al massimo	Candela danneggiata	Sostituire la candela
Il motore funziona a tratti Scarico del motore irregolare	Funzionamento irregolare del motore	Pulire e sostituire la candela
		Controllare le connessioni dei cavi di alimentazione alla centralina
Il motore produce rumori di scoppio in accelerazione o in salita	Troppo ricca	Controllare le condizioni del filtro dell'aria e, se fosse necessario, cambiarlo.
Consumo elevato	Filtro dell'aria ostruito o sporco	Sostituire il filtro
	Altre cause (EFI, compressione scarsa, ecc.)	Rivolgersi ad un concessionario o distributore



FEHLERBILD	MÖGLICHE URSACHEN	STÖRUNGSBEHEBUNG
Der Motor springt nicht an	Unregelmäßige oder unzureichende Zündung	Entfernen Sie die Zündkerze, verbinden Sie die Zündkerze mit dem Zünder mit Hilfe des dafür vorgesehenen Zündleitungssteckers, überprüfen Sie, dass wenn Sie den Motor im Leerlauf laufen lassen, zwischen den Elektroden ein Funke entsteht Falls die Funke nicht springt, wiederholen Sie den Vorgang mit einer neuen Zündkerze, bevor Sie andere Kontrollen der Zündanlage vornehmen
	Der Luftfilter ist verstopft oder verschmutzt	Ersetzen Sie den Luftfilter
Der Lärm des Auspuffes nimmt ab: Der Motor dreht nicht hoch, doch der Gasdrehgriff ist ganz aufgedreht	Die Zündkerze ist beschädigt	Ersetzen Sie die Zündkerze
Der Motor läuft unregelmäßig/der Motor stirbt ab	Der Motor funktioniert unregelmäßig	Reinigen oder ersetzen Sie die Zündkerze
		Überprüfen Sie die Stromversorgungsleitung
Der Motor erzeugt beim Beschleunigen oder beim Bergauffahren ein Explosionsgeräusch.	Zu fettes Gemisch	Überprüfen Sie den Zustand des Luftfilters und falls nötig, ersetzen Sie ihn.
Hoher Kraftstoffverbrauch	Der Luftfilter ist verstopft oder verschmutzt	Ersetzen Sie den Luftfilter.
	Andere Ursachen (EFI, zu geringe Verdichtung, etc.)	Wenden Sie sich an einen Vertragshändler

How to troubleshoot

Qué hacer si... Se debe buscar la causa de una avería



<u>SYMPTOM</u>	<u>POSSIBLE CAUSES</u>	<u>PROCEDURE</u>
Engine does not start	Irregular or weak ignition	Remove the spark plug and after connecting it to the ignition with the specific cap (placing one end of it in contact with any metal part away from its housing of the cylinder head) check that when starting the engine without load, ignites a spark between the electrodes. In the opposite case, repeat the operation with a new spark plug before proceeding to other operations of the ignition system controls
	Air filter stuck or dirty	Replace the air filter element
Exhaust noise decreases: engine tends to stop with throttle fully opened	Spark plug damaged	Replace the spark plug
The engine does not run smoothly / Irregular engine exhaust	Irregular engine performance	Clean and replace the spark plug
		Check the wires that feed power and their connections to the main control
The engine detonates and makes backfiring noises while accelerating or when running up hill	Mixture too rich	Check the air filter element and replace it if necessary
High fuel consumption	Air filter stuck or dirty	Replace the filter element
	Other causes (EFI, low compression, etc.)	Visit your nearest Dealer or Distributor



SÍNTOMA	POSIBLES CAUSAS	INTERVENCIONES
El motor no se pone en marcha	Encendido irregular o insuficiente	Desmonte la bujía y después de haberla conectado al encendido mediante el capuchón específico (teniendo el extremo de la misma en contacto con una parte metálica lejos de su alojamiento en la culata) compruebe que haciendo funcionar el motor en vacío salte la chispa entre los electrodos. En caso contrario, repita la operación con una bujía nueva antes de proceder a otros controles en el sistema de encendido
	Filtro de aire obstruido o sucio	Sustituya el filtro del aire
Disminución del ruido en el escape: el motor tiende a pararse con el acelerador abierto al máximo	Bujía dañada	Sustituya la bujía
El motor funciona a tirones Escape del motor irregular	Funcionamiento irregular del motor	Limpie y sustituya la bujía
		Controle las conexiones de los cables de alimentación a la centralita
El motor produce ruidos de estallidos en aceleración o en subida	Demasiado rica	Controle las condiciones del filtro de aire y si es necesario, cámbielo
Consumo elevado	Filtro de aire obstruido o sucio	Sustituya el filtro
	Otras causas (EFI, compresión escasa, etc.)	Acuda a un concesionario o Distribuidor

Que faire si... Vous devez chercher la cause d'une panne
Hoe problemen oplossen



<u>SYMPTÔME</u>	<u>POSSIBLES CAUSES</u>	<u>INTERVENTIONS</u>
Le moteur ne démarre pas	Allumage irrégulier ou insuffisant	Démontez la bougie. Une fois connectée à l'allumage avec le capuchon spécifique (tenir l'extrémité de la bougie en contact avec une partie métallique loin de son logement sur la culasse) vérifiez à ce que les électrodes produisent des étincelles lorsque le moteur est en fonctionnement. Dans le cas contraire, répétez l'opération avec une bougie neuve avant de procéder à d'autres contrôles du système d'allumage
	Filtre à air obstrué ou sale	Remplacez le filtre à air
Diminution du bruit du pot d'échappement: le moteur a tendance à s'arrêter avec l'accélérateur ouvert au maximum	Bougie abîmée	Remplacez la bougie
Le moteur fonctionne par à-coups/Echappement du moteur irrégulier	Fonctionnement irrégulier du moteur	Nettoyez et remplacez la bougie
		Contrôlez les connexions des câbles d'alimentation de la centrale
Le moteur produit des bruits d'éclatements en accélération ou en montée	Trop riche	Contrôlez les conditions du filtre à air et si c'est nécessaire, changez-le
Consommation élevée	Filtre à air obstrué ou sale	Remplacez le filtre
	Autres causes (EFI, compression insuffisante, etc.)	Adressez-vous à un concessionnaire ou Distributeur



SYMPTOOM	MOGELIJKE OORZAKEN	PROCEDURE
Motor start niet	Onregelmatige of zwakke ontsteking	Verwijder de bougie en na het aansluiten van de bougie op de ontsteking met de specifieke dop (waarbij een uiteinde van de bougie in contact komt met een metalen deel van de cilinderkop dat zich in de behuizing van de cilinderkop bevindt), controleer of er bij het starten van de motor zonder belasting een vonk tussen de elektroden ontbrandt. In het tegenovergestelde geval herhaalt u de handeling met een nieuwe bougie voordat u overgaat tot andere handelingen van het ontstekingsstelsel.
	Vastzittende of vuile luchtfilter	Vervang het luchtfilterelement
Uitlaatgeluid neemt af: motor stopt meestal met volledig geopende gasklep	Bougie beschadigd	Vervang de bougie
De motor loopt niet soepel / Onregelmatige uitlaat van de motor	Onregelmatige motorprestaties	Bougie reinigen en vervangen
		Controleer de draden die de stroomtoevoer en hun aansluitingen naar de hoofdbesturing verzorgen
De motor doet ontploffen en maakt terugslaan geluiden tijdens het accelereren of bij het opstijgen van een heuvel	Mengsel te rijk	Controleer het luchtfilterelement en vervang het indien nodig
Hoog brandstofverbruik	Vastzittende of vuile luchtfilter	Vervang het filterelement
	Andere oorzaken (EFI, lage compressie, enz.)	Bezoek uw dichtstbijzijnde dealer of distributeur

- **Pezzi di ricambio**
- **Ersatzteile**
- **Spare parts**
- **Los recambios**
- **Les pièces de rechange**
- **Onderdelen**

ITA

 Si consiglia l'uso dei ricambi originali Malaguti, poiché sono gli unici che offrono la stessa garanzia di qualità dei componenti montati in origine nel veicolo. Si ricordi, che impiegare un altro tipo di ricambi che non siano originali, annulla i diritti della garanzia.

GER

 Wir empfehlen Ihnen, dass Sie Malaguti-Originalersatzteile verwenden, denn sie sind die einzigen, die dieselbe Qualität der Bauteile garantieren. Denken Sie daran, dass Sie den Anspruch auf Garantie verlieren, wenn Sie andere Ersatzteile verwenden.

ENG

 We recommend you to use the original Malaguti spare parts, because they are the only ones that assures you the same quality components as they are set originally from the factory

ESP

 Le aconsejamos que utilice recambios originales Malaguti, puesto que son los únicos que ofrecen la misma garantía de calidad de los componentes montados originalmente en su vehículo. Recuerde que emplear otro tipo de recambios que no son originales anula los derechos de la garantía.

FRA

 Nous vous conseillons d'utiliser les pièces de rechange d'origine Malaguti, car ce sont les seules qui vous offrent les mêmes garanties de qualité que les composants originaux de votre véhicule. L'utilisation de pièces de rechange autre que les pièces de rechange d'origine annule les droits de garantie.

NLD

 Wij raden u aan om de originele Malaguti onderdelen te gebruiken, omdat zij de enige zijn die u dezelfde kwaliteitscomponenten verzekeren als die welke oorspronkelijk in de fabriek zijn ingesteld.

- ITA **Caratteristiche tecniche**
- GER **Technische Daten**
- ENG **Technical data**
- ESP **Características técnicas**
- ITA **Características técnicas**
- ITA **Technische gegevens**

ITA

MOTORE

- Monocilindrico a quattro tempi e quattro valvole
- Numero dei cilindri: Un cilindro di fusione Al-Si
- Diametro per corsa: 58,0 x 47,0 mm
- Cilindrata: 124 c.c.
- Relazione della compressione: 12,0 : 1
- Sistema d'accensione: ECU
- Refrigerazione del motore: Raffreddamento a liquido
- Lubrificazione del motore con carter umido
- Olio in carter motore: 1.000 c.c. SAE 10W-40 Olio semisintetico
- Carburante: Benzina senza piombo; RON/ROZ min. 95

GER

MOTOR

- Einzylinder-Viertakt-Motor mit 4 Ventilen
- Zylinderzahl: Ein Zylinder aus Al-Si
- Bohrung x Hub: 58,0 x 47,0 mm
- Hubraum: 124 cm³
- Verdichtungsverhältnis: 12,0 : 1
- Zündung: ECU
- Kühlung des Motors: Flüssigkeitskühlung
- Schmierung: Nassumpfschmierung
- Öl im Motorsumpf: 1000 cm³ SAE 10W-40 teilsynthetisches Öl
- Kraftstoff: Benzin bleifrei RON/ROZ min. 95

ENG

MOTOR

- Single cylinder of four strokes and four valves
- Number of cylinder: Single Al-Si forged cylinder
- Bore and stroke: 58,0 x 47,0 mm
- Displacement: 124 c.c.
- Compression ratio: 12,0 : 1
- Ignition system: ECU
- Engine cooling: Liquid cooling
- Engine lubrication with wet crankcase
- Engine crankcase oil: 1.000 c.c. SAE 10W-40 semi-synthetic oil
- Fuel: Unleaded fuel RON/ROZ min. 95

E5

- Valvola EFI
- Candela: NGK CR9EB
- Frizione: A dischi multipli a bagno d'olio
- Trasmissione primaria: Per ingranaggi
- Alimentazione: A benzina mediante valvola EFI

E5

- EFI Ventil
- Zündkerze: NGK CR9EB
- Kupplung: Mehrscheiben-Ölbadkupplung
- Primärübersetzung: Schaltgetriebe
- Benzinzufuhr: EFI-Einspritzventil

E5

- EFI Valve
- Spark plug: NGK CR9EB
- Clutch: Multiple discs soaked in a bath of oil
- Primary transmission: By gears
- Feeding system: Of gasoline by EFI Valve

ESP**MOTOR**

- Monocilíndrico de cuatro tiempos y cuatro válvulas
- Número de cilindros: Un cilindro de fundición Al-Si
- Diámetro por carrera: 58,0 x 47,0 mm
- Cilindrada: 124 c.c.
- Relación de compresión: 12,0 : 1
- Sistema de encendido: ECU
- Refrigeración del motor: Refrigeración por líquido
- Lubricación del motor con cárter húmedo.
- Aceite en cárter motor 1.000 c.c. SAE 10W-40 Aceite semisintético
- Carburante: Gasolina sin plomo; RON/ROZ min. 95

E5

- Válvula de EFI
- Bujía: NGK CR9EB
- Embrague: A discos múltiples en baño de aceite
- Transmisión primaria: Por engranajes
- Alimentación: De gasolina mediante válvula de EFI

FRA**MOTEUR**

- Mono cylindre de quatre temps et quatre soupapes
- Nombre de cylindres: Un cylindre de fonderie Al-Si
- Diamètre par course: 58,0 x 47,0 mm
- Cylindrée: 124 c.c.
- Relation de compression: 12,0 : 1
- Système d'allumage: ECU
- Refroidissement du moteur: Refroidissement par liquide
- Lubrification du moteur par carter humide
- Huile dans le carter moteur 1.000 c.c. SAE 10W-40 Huile semi-synthétique
- Carburant: Essence sans plomb; RON/ROZ min. 95

E5

- Soupape de EFI
- Bougie: NGK CR9EB
- Embrayage: À disques multiples en bain d'huile
- Transmission primaire: Par engranages
- Alimentation: Essence par soupape de EFI

NLD**MOTOR**

- Enkele cilinder met vier slagen en vier kleppen
- Aantal cilinders: Enkele Al-Si gesmede cilinder
- Boring en slag: 58,0 x 47,0 mm
- Cilinderinhoud : 124 c.c.
- Compressieverhouding: 12,0 : 1
- Ontsteking: ECU
- Koeling: Vloeistof
- Motorsmering met natte carter
- Motorcarterolie: 1.000 c.c. SAE 10W-40 half synthetische olie
- Brandstof: Loodvrije brandstof; RON/ROZ min. 95

E5

- EFI-klep
- Bougie: NGK CR9EB
- Koppeling: natte koppeling
- Primaire transmissie: Door tandwielen
- Voedingssysteem: Van benzine door EFI Valve

- ITA **Caratteristiche tecniche**
- GER **Technische Daten**
- ENG **Technical data**
- ESP **Características técnicas**
- FRA **Caractéristiques techniques**
- NLD **Technische gegevens**

ITA

CAMBIO DELLE VELOCITÀ

- Numero delle velocità: sei
- Trasmissione secondaria:
per catena
Relazione:
13/62 XSM / 13/69 XTM

IMPIANTI ELETTRICI

- Avviamento: Avviamento elettrico
- Accensione: Trifase ad avanzamento variabile
- Batteria: 12V / 6Ah.
- Illuminazione
Faro anteriore:
Lampada 12V. 35/35W.
Lampada 12V. 10W.
Faro pilota posteriore: LED.
Faro pilota targa:
Lampada 12V. 5W.
Faro pilota intermittente:
Lampada 12V. 10W.

GER

SCHALTGETRIEBE

- Ganganzahl: sechs
- Sekundärübersetzung: Kette
Übersetzungsverhältnis:
13/62 XSM / 13/69 XTM

ELEKTRIK

- Starter: Elektrostarter
- Zündung: dreiphasig, variable Zündverstellung
- Batterie: 12V / 6Ah
- Beleuchtung
Vorderscheinwerfer:
Glühbirne 12V 35/35W
Glühbirne 12V 10W
Rücklicht: LED
Kennzeichenbeleuchtung:
Glühbirne 12V 5W
Blinkleuchten:
Glühbirne 12V 10W

ENG

GEARBOX

- Number of gears: six
- Secondary transmission:
by chain
Gear ratios:
13/62 XSM / 13/69 XTM

ELECTRICS

- Starter: Electric starter
- Ignition: Triple phase with variable ignition advance
- Battery: 12V / 6Ah
- Illumination
Front beam:
Lamp bulb 12V. 35/35W
Lamp bulb 12V. 10W
Rear position light: LED
License plate light:
Lamp bulb 12V. 5W
Turn signal light:
Lamp bulb 12V. 10W

ESP**CAMBIO DE VELOCIDADES**

- Número de velocidades: seis
- Transmisión secundaria: por cadena
- Relación:
13/62 XSM / 13/69 XTM

SISTEMAS ELÉCTRICOS

- Arranque: Arranque eléctrico
- Encendido: Trifásico de avance variable
- Batería: 12V / 6Ah
- Alumbrado
Faro delantero:
Lámpara 12V. 35/35W.
Lámpara 12V. 10W.
Faro piloto trasero: LED.
Faro piloto matrícula:
Lámpara 12V. 5W.
Faro piloto intermitente:
Lámpara 12V. 10W.

FRA**CHANGEMENT DE VITESSE**

- Nombre de vitesses: six
- Transmission secondaire: Par chaîne
- Relation:
13/62 XSM / 13/69 XTM

ÉLECTRICITÉ

- Démarrage: Démarreur électrique
- Allumage: Triphasé à avance variable
- Batterie: 12V / 6Ah.
- Eclairage
Phare avant:
Lampe 12V. 35/35W.
Lampe 12V. 10W.
Phare pilote arrière: LED.
Phare pilote immatriculation:
Lampe 12V. 5W.
Phare pilote clignotant:
Lampe 12V. 10W.

NLD**VERSNELINGSBAK**

- Aantal versnellingen: zes
- Secundaire transmissie: Per ketting
- Overbrengingsverhoudingen:
13/62 XSM / 13/69 XTM

ELEKTRONICA

- Starter: Elektrische starter
- Ontsteking: Drievoudige fase met variabele ontstekingsvoortgang
- Batterij: 12V / 6Ah
- Verlichting
Voorbalk:
Gloeilamp 12V. 35/35W
Gloeilamp 12V. 10W
Achterlicht: LED
Kentekenplaatverlichting:
Gloeilamp 12V. 5W
Knipperlicht:
Gloeilamp 12V. 10W

- ITA **Caratteristiche tecniche**
- GER **Technische Daten**
- ENG **Technical data**
- ESP **Características técnicas**
- ITA **Características técnicas**
- ITA **Technische gegevens**

ITA

TELAIO

- Tipo Delta Box.
- Sospensione anteriore
Forcella idraulica Ø 41mm.
- Sospensione posteriore
Ammortizzatore Idraulico
- Freni ruota anteriore
A disco Idraulico
Ø 260 mm XTM
A disco idraulico
Ø 300 mm XSM
- Freni ruota posteriore
A disco Idraulico
Ø 218 mm
- Pneumatico anteriore
XSM: 100/80-17
XTM: 90/90-21
- Pneumatico posteriore
XSM: 130/70-17
XTM: 120/80-18
- Serbatoio a benzina
Capacità 6,3 L
Riserva 1,5 L

DIMENSIONI

- Lunghezza totale:
2.140 mm. XTM
2.080 mm. XSM
- Distanza tra gli assi:
1.425 mm
- Larghezza manubrio:
825 mm XTM
820 mm XSM
- Altezza max.:
1.220 mm. XTM
1.180 mm. XSM

GER

FAHRWERK

- Typ Delta Box
- Vorderrad-Aufhängung: Hydraulische Gabel Ø 41 mm
- Hinterrad-Aufhängung
Hydraulischer Dämpfer
- Vorderradbremse
Scheibenbremse, hydraulisch
Ø 260 mm XTM
Scheibenbremse, hydraulisch
Ø 300 mm XSM
- Hinterradbremse
Scheibenbremse, hydraulisch
Ø 218 mm
- Vorderreifen
XSM: 100/80-17
XTM: 90/90-21
- Hinterreifen
XSM: 130/70-17
XTM: 120/80-18
- Kraftstofftank
Fassungsvermögen 6,3 Liter
Reserve 1,5 Liter

ABMESSUNGEN

- Länge
2.140 mm XTM
2.080 mm XSM
- Radabstand
1.425 mm
- Lenkerbreite:
825 mm XTM
820 mm XSM
- Max. Höhe
1.220 mm XTM
1.180 mm XSM

ENG

CHASSIS

- Type Delta Box.
- Front suspension
Hydraulic fork Ø 41mm.
- Rear suspension
Hydraulic bumper
- Front wheel brakes
Of hydraulic disc
Ø 260 mm XTM
Of hydraulic disc
Ø 300 mm XSM
- Rear wheel brakes
Of hydraulic disc
Ø 218 mm
- Front tyre
XSM: 100/80-17
XTM: 90/90-21
- Rear tyre
XSM: 130/70-17
XTM: 120/80-18
- Fuel tank
Capacity 6,3 L
Reserve deposit 1,5 L

DIMENSION

- Total length
2.140 mm. XTM
2.080 mm. XSM
- Wheel base
1.425 mm.
- Handlebar width:
825 mm. XTM
820 mm. XSM
- Maximum height
1.220 mm. XTM
1.180 mm. XSM

ESP**CHASIS**

- Tipo: Delta Box.
- Suspensión delantera
Horquilla hidráulica Ø 41mm.
- Suspensión trasera
Amortiguador Hidráulico
- Frenos rueda delantera:
De disco Hidráulico
Ø 260 mm. XTM
De disco Hidráulico
Ø 300 mm. XSM
- Frenos rueda trasera:
De disco Hidráulico
Ø 218 mm
- Neumático delantero:
XSM: 100/80-17
XTM: 90/90-21
- Neumático trasero:
XSM: 130/70-17
XTM: 120/80-18
- Depósito de gasolina:
Capacidad 6,3 L
Reserva 1,5 L

DIMENSIONES

- Longitud total:
2.140 mm. XTM
2.080 mm. XSM
- Distancia entre ejes:
1.425 mm.
- Anchura manillar:
825 mm. XTM
820 mm. XSM
- Altura máx.:
1.220 mm. XTM
1.180 mm. XSM

FRA**CHÂSSIS**

- Type: Delta Box.
- Suspension avant: Fourche hydraulique Ø 41mm.
- Suspension arrière:
Amortisseur Hydraulique
- Freins roue avant:
De disque Hydraulique
Ø 260 mm. XTM
De disque Hydraulique
Ø 300 mm. XSM
- Freins roue arrière:
De disque Hydraulique
Ø 218 mm
- Pneumatique avant:
XSM: 100/80-17
XTM: 90/90-21
- Pneumatique arrière:
XSM: 130/70-17
XTM: 120/80-18
- Réservoir d'essence:
Capacité 6,3 L
Réserve 1,5 L

DIMENSIONS

- Longueur totale:
2.140 mm. XTM
2.080 mm. XSM
- Distance entre axes:
1.425 mm.
- Largeur guidon:
825 mm. XTM
820 mm. XSM
- Hauteur maximale:
1.220 mm. XTM
1.180 mm. XSM

NLD**ONDERSTEL**

- Type Delta Box.
- Voorvering:
Hydraulische vork Ø 41mm.
- Achtervering:
Hydraulische bumper
- Voorwielremmen
Van hydraulische schijf
Ø 260 mm XTM
Van hydraulische schijf
Ø 300 mm XSM
- Achterwielremmen
Van hydraulische schijf
Ø 218 mm
- Voorbanden
XSM: 100/80-17
XTM: 90/90-21
- Achterbanden
XSM: 130/70-17
XTM: 120/80-18
- Brandstoftank
Capaciteit 6,3 L
Reserve 1,5 L

AFMETINGEN

- Totale lengte
2.140 mm. XTM
2.080 mm. XSM
- Wielbasis
1.425 mm.
- Stuurbreedte:
825 mm. XTM
820 mm. XSM
- Maximale hoogte
1.220 mm. XTM
1.180 mm. XSM

- ITA Annotazioni
- DEU Notizen
- ENG Notes
- ESP Notas
- ITA Notes
- HEB Notities

Copyright © 2018

ITA | Tutti i diritti riservati. Questo manuale d'uso è coperto da copyright. Copia in meccanica, elettronica o qualunque altra forma senza l'autorizzazione scritta del produttore è vietata.

GER | Alle Rechte vorbehalten. Diese Bedienungsanleitung ist urheberrechtlich geschützt. Vervielfältigung in mechanischer, elektronischer und jeder anderen Form ohne die schriftliche Genehmigung des Herstellers ist verboten.

ENG | All rights reserved. This user manual is copyrighted. Copying in mechanical, electronic or any other form without the written permission of the manufacturer is prohibited.

ESP | Todos los derechos reservados. Este manual de instrucciones está protegido por derechos de autor. Reproducción por medios mecánicos, electrónicos o de cualquier otra forma, sin el permiso escrito del fabricante está prohibido.

FRE | Tous les droits sont réservés. Ce manuel de l'utilisateur est protégé par copyright. La reproduction mécanique, électronique ou toute autre forme sans l'autorisation écrite du fabricant est interdite.

NLD | Alle rechten voorbehouden. Dit gebruiksaanwijzing is auteursrechtelijk beschermd. Kopiëren in mechanische, elektronische of enige andere vorm dan ook zonder schriftelijke toestemming van de fabrikant is verboden.

Distribuito da / Vertrieb durch / Distributed by / Distribuido por / Distribué par / Verdeeld door:
KSR Group GmbH, Im Wirtschaftspark 15, 3494 Gedersdorf, Austria

Copyright:

Produttore / Hersteller / Manufacturer / Fabricante / Fabricant / Fabrikant :
KSR Group GmbH, Im Wirtschaftspark 15, 3494 Gedersdorf, Austria

ITA | Il prodotto e le sue specifiche sono soggetti a modifica senza preavviso.

GER | Änderungen von Produkt und Spezifikationen vorbehalten, auch ohne Vorankündigung.

ENG | Product and specifications are subject to change without notice.

ESP | El producto y sus características están sujetas a cambios sin previo aviso.

FRE | Produit et les spécifications sont sujets à changement sans préavis.

NLD | Veranderingen in de productspecificaties en voorbehouden, zonder voorafgaande kennisgeving.